

# DEEL 5

## Procedures voor de verzending

### Hoofdstuk 5.1

#### ALGEMENE VOORSCHRIFTEN

##### 5.1.1 Toepassingsgebied en algemene voorschriften

Dit deel bevat voorschriften voor de verzending van gevaarlijke goederen met betrekking tot de kenmerking, de etikettering en documentatie, en, waar van toepassing, goedkeuring van de verzending en voorafgaande kennisgeving.

##### 5.1.2 Het gebruik van oververpakkingen

5.1.2.1 a) Tenzij de voor alle gevaarlijke goederen in de oververpakking representatieve kenmerken en etiketten zoals vereist volgens hoofdstuk 5.2, met uitzondering van 5.2.1.3 tot en met 5.2.1.6, 5.2.1.7.2 tot en met 5.2.1.7.8 en 5.2.1.10, zichtbaar zijn, moet een oververpakking:

- i) de aanduiding "OVERVERPAKKING" bevatten. De letters van het opschrift "OVERVERPAKKING" moeten ten minste 12 mm hoog zijn. De aanduiding moet zijn gesteld in een officiële taal van het land van herkomst en bovendien, indien deze taal niet het Engels, Frans of Duits is, in het Engels, Frans of Duits, tenzij eventuele overeenkomsten die tussen de bij het vervoer betrokken landen gesloten zijn, anders bepalen; en
- ii) geëtiketteerd en gekenmerkt zijn met het UN-nummer en andere kenmerken zoals voorgeschreven voor colli in hoofdstuk 5.2, met uitzondering van 5.2.1.3 tot en met 5.2.1.6, 5.2.1.7.2 tot en met 5.2.1.7.8 en 5.2.1.10, voor alle afzonderlijke gevaarlijke goederen die in de oververpakking aanwezig zijn. Elk toepasselijk kenmerk of etiket hoeft slechts eenmaal te worden aangebracht.

Oververpakkingen die radioactieve stoffen bevatten, moeten volgens 5.2.2.1.11 worden geëtiketteerd.

b) Richtinggevende pijlen, afgebeeld in 5.2.1.10, moeten te zien zijn op twee tegenover elkaar gelegen zijden van oververpakkingen die colli bevatten met een merkteken overeenkomstig 5.2.1.10.1, tenzij het merkteken zichtbaar blijft.

5.1.2.2 Elk collo met gevaarlijke goederen dat zich bevindt in een oververpakking moet voldoen aan alle voorschriften van het RID die van toepassing zijn. De beoogde functie van elke verpakking mag door de oververpakking niet worden aangetast.

5.1.2.3 Van elk collo waarop de richtinggevende merktekens voorgeschreven in 5.2.1.10 zijn aangebracht en dat in een oververpakking of een grote verpakking is geplaatst, moet de stand overeenkomen met deze merktekens.

5.1.2.4 De samenladingsverboden zijn ook op deze oververpakkingen van toepassing.

##### 5.1.3 Ongereinigde, lege verpakkingen (met inbegrip van IBC's en grote verpakkingen), lege tanks, lege wagens en containers voor vervoer als los gestort goed

5.1.3.1 Ongereinigde, niet ontgaste en niet gedecontamineerde, lege verpakkingen (met inbegrip van IBC's en grote verpakkingen), lege tanks (met inbegrip van reservoirwagens, batterijwagens, afneembare tanks,

transporttanks, tankcontainers en MEGC's), alsmede lege wagens en containers voor vervoer als los gestort goed, die gevaarlijke goederen van de verschillende klassen, met uitzondering van klasse 7, hebben bevat, moeten van dezelfde kenmerking en etiketten of grote etiketten zijn voorzien als in gevulde toestand.

**Opmerking:** Zie hoofdstuk 5.4 voor de documentatie.

5.1.3.2 Containers, tanks, IBC's en andere verpakkingen en oververpakkingen die voor het vervoer van radioactieve stoffen worden gebruikt, mogen niet voor de opslag of het vervoer van andere goederen worden gebruikt, tenzij zij zijn gedecontamineerd tot onder het niveau van  $0,4 \text{ Bq/cm}^2$  voor bèta- en gammastralers, alsmede voor alfastralers van geringe toxiciteit en  $0,04 \text{ Bq/cm}^2$  voor alle andere alfastralers.

#### 5.1.4 **Gezamenlijke verpakking**

Indien twee of meer gevaarlijke goederen gezamenlijk in dezelfde buitenverpakking zijn verpakt, moet het collo van de etiketten en kenmerking zijn voorzien, die voorgeschreven zijn voor alle goederen. Indien voor verschillende goederen hetzelfde etiket wordt vereist, moet het slechts eenmaal worden aangebracht.

#### 5.1.5 **Algemene voorschriften voor klasse 7**

##### 5.1.5.1 **Goedkeuring voor de verzending en kennisgeving**

###### 5.1.5.1.1 **Algemeen**

In aanvulling op de goedkeuring van het model van het collo, omschreven in hoofdstuk 6.4, is multilaterale goedkeuring voor verzending eveneens vereist onder bepaalde omstandigheden (5.1.5.1.2 en 5.1.5.1.3). In sommige omstandigheden is het eveneens noodzakelijk de bevoegde autoriteiten in kennis te stellen van een verzending (5.1.5.1.4).

###### 5.1.5.1.2 **Goedkeuring voor de verzending**

Multilaterale goedkeuring is vereist voor:

- a) de verzending van colli van type B(M) die niet voldoen aan de bepalingen van 6.4.7.5 of die speciaal zijn ontworpen voor de mogelijkheid van intermitterende druknivellering;
- b) de verzending van colli van type B(M) met radioactieve stoffen, waarvan de activiteit hoger is dan  $3000 A_1$  of  $3000 A_2$ , al naar gelang, of  $1000 \text{ TBq}$  indien deze waarde lager is;
- c) de verzending van colli die splijtbare stoffen bevatten, indien de som van de criticaliteitsveiligheidsindices van de colli in een enkele wagen of enkele container 50 overschrijdt en
- d) (Gereserveerd)
- e) de verzending van SCO-III.

Een bevoegde autoriteit kan het vervoer naar of over haar grondgebied zonder vergunning toestaan op grond van een bijzondere bepaling in de goedkeuring van het model (zie 5.1.5.2.1).

###### 5.1.5.1.3 **Goedkeuring van een verzending op grond van een speciale regeling**

Een bevoegde autoriteit kan bepalingen goedkeuren waaronder zendingen, die niet voldoen aan alle van toepassing zijnde voorschriften van het RID/ADR/ADN, ingevolge een speciale regeling worden vervoerd (zie 1.7.4).

###### 5.1.5.1.4 **Kennisgevingen**

Kennisgeving aan de bevoegde autoriteiten is in de volgende gevallen vereist:

- a) Voorafgaand aan de eerste verzending van een collo waarvoor goedkeuring door de bevoegde autoriteit vereist is, moet de afzender ervoor zorgen dat kopieën van elk certificaat, dat betrekking heeft op het model van het collo, ingediend zijn bij de bevoegde autoriteit van het land van oorsprong van de zending en de bevoegde autoriteit van elk land, waardoor of waarbinnen de zending moet

worden vervoerd. De afzender hoeft bevestiging van ontvangst door de bevoegde autoriteit niet af te wachten en de bevoegde autoriteit is niet verplicht om een dergelijke bevestiging van ontvangst van het certificaat te verstrekken;

- b) Voor elk van de volgende soorten verzendingen:
- i) colli van type C die radioactieve stoffen bevatten met een activiteit hoger dan de laagste van de volgende waarden: 3000 A<sub>1</sub> of 3000 A<sub>2</sub>, al naar gelang, of 1000 TBq;
  - ii) colli van type B(U) colli die radioactieve stoffen bevatten met een activiteit hoger dan de laagste van de volgende waarden: 3000 A<sub>1</sub> of 3000 A<sub>2</sub>, al naar gelang, of 1000 TBq;
  - iii) colli van type B(M);
  - iv) verzending op grond van een speciale regeling,  
moet de afzender aan de bevoegde autoriteit van het land van oorsprong van de zending en aan de bevoegde autoriteit van elk land waardoor of waarbinnen de zending wordt vervoerd, een kennisgeving zenden. Deze kennisgeving moet in bezit zijn van elke bevoegde autoriteit voorafgaand aan het begin van de verzending, en bij voorkeur ten minste 7 dagen van tevoren;
- c) De afzender is niet verplicht een afzonderlijke kennisgeving te verzenden indien de vereiste informatie is vermeld in de aanvraag voor goedkeuring van de verzending (zie 6.4.23.2);
- d) De kennisgeving van verzending moet omvatten:
- i) voldoende informatie om het collo of de colli te kunnen identificeren, in het bijzonder de nummers en de kentekens van de bijbehorende certificaten ;
  - ii) informatie over de werkelijke datum van verzending, de verwachte datum van aankomst en de te volgen route;
  - iii) de naam (namen) van de radioactieve stof (fen) of de nuclide(n);
  - iv) beschrijvingen van de fysische en chemische toestand van de radioactieve stoffen, of de vermelding dat het een radioactieve stof in speciale toestand of een gering verspreidbare radioactieve stof betreft; en
  - v) de hoogste activiteit van de radioactieve inhoud tijdens het vervoer, uitgedrukt in becquerel (Bq) met een bijbehorend SI-symbool voor het voorvoegsel (zie 1.2.2.1). Bij splijtbare stoffen mag de massa van de splijtbare stoffen (of indien van toepassing bij mengsels de massa van elk splijtbaar nuclide) in gram (g), of veelvoud daarvan, worden gebruikt in plaats van de activiteit.

### **5.1.5.2 Certificaten, uitgegeven door de bevoegde autoriteit**

5.1.5.2.1 Certificaten, die worden uitgegeven door de bevoegde autoriteit, zijn vereist voor:

- a) modellen van
- i) radioactieve stoffen in speciale toestand;
  - ii) gering verspreidbare radioactieve stof;
  - iii) splijtbaar materiaal dat is vrijgesteld onder 2.2.7.2.3.5 f);
  - iv) colli die 0,1 kg of meer uraniumhexafluoride bevatten;
  - v) colli die splijtbare stoffen bevatten, behalve de uitzonderingen in 2.2.7.2.3.5, 6.4.11.2 of 6.4.11.3;
  - vi) colli van type B(U) en colli van type B(M);
  - vii) colli van type C;
- b) speciale regelingen;

- c) bepaalde zendingen (zie 5.1.5.1.2);
- d) vaststelling van de basiswaarden van radionucliden zoals bedoeld in 2.2.7.2.2.1 voor individuele radionucliden die niet zijn opgenomen in tabel 2.2.7.2.2.1 (zie 2.2.7.2.2.2 a));
- e) alternatieve grenswaarden voor de activiteit voor een vrijgestelde zending van instrumenten of voorwerpen (zie 2.2.7.2.2.2 b)).

De certificaten moeten bevestigen dat aan de van toepassing zijnde voorschriften is voldaan; bij de goedkeuringen van het model wordt in het certificaat een identificatiekenmerk aan het model toegekend.

De certificaten van goedkeuring van het model van het collo en voor de verzending kunnen worden gecombineerd tot een enkel certificaat.

Certificaten en aanvragen voor dergelijke certificaten moeten voldoen aan de voorschriften in 6.4.23.

5.1.5.2.2 De afzender moet in bezit zijn van een kopie van elk certificaat dat van toepassing is.

5.1.5.2.3 Voor modellen van colli waarvoor een door een bevoegde autoriteit uitgegeven certificaat van goedkeuring niet vereist is, moet de afzender desgevraagd schriftelijke bewijzen aan de desbetreffende bevoegde autoriteit kunnen overleggen dat voldaan is aan alle van toepassing zijnde voorschriften voor het model van het collo.

### 5.1.5.3 **Bepaling van de transportindex (TI) en de criticaliteits-veiligheidsindex (CSI)**

5.1.5.3.1 Onder de transportindex (TI) voor een collo, oververpakking of container, of voor onverpakte LSA-I-stoffen of onverpakte SCO-I of SCO-III wordt verstaan het getal dat overeenkomstig de volgende procedure wordt afgeleid:

- a) Bepaal de grootste dosistempo in eenheden van millisievert per uur (mSv/h) op een afstand van 1 m van de uitwendige oppervlakken van het collo, de oververpakking, de container, of onverpakte LSA-I-stoffen en onverpakte SCO-I of SCO-III. De gemeten waarde moet met 100 worden vermenigvuldigd.  
Bij uranium- en thoriumertsen en concentraten daarvan kan de grootste dosistempo op elk punt op een afstand van 1 m van het uitwendig oppervlak van de lading is verwijderd, gelijkgesteld worden aan:
  - 0,4 mSv/h voor ertsen en fysische concentraten van uranium en thorium;
  - 0,3 mSv/h voor chemische concentraten van thorium;
  - 0,02 mSv/h voor chemische concentraten van uranium, met uitzondering van uraniumhexafluoride.
- b) Voor tanks, containers en voor onverpakte LSA-I-stoffen en onverpakte SCO-I en SCO-III moet de volgens methode a) verkregen waarde met de betreffende factor uit tabel 5.1.5.3.1 worden vermenigvuldigd.
- c) De waarde, verkregen volgens methode a) en b) hierboven, moet op de eerste decimaal naar boven worden afgerond (bijv. 1,13 wordt 1,2), behalve dat een waarde kleiner of gelijk aan 0,05 naar beneden mag worden afgerond op nul en het verkregen getal is de TI waarde.

**Tabel 5.1.5.3.1: Vermenigvuldigingsfactoren voor tanks, containers en onverpakte LSA-I-stoffen en onverpakte SCO-I en SCO-III**

AFMETING VAN DE LADING <sup>a</sup>	VERMENIGVULDIGINGSFACTOR
afmeting van de lading $\leq 1\text{ m}^2$	1
$1\text{ m}^2 <$ afmeting van de lading $\leq 5\text{ m}^2$	2
$5\text{ m}^2 <$ afmeting van de lading $\leq 20\text{ m}^2$	3

20 m <sup>2</sup> < afmeting van de lading	10
--	----

<sup>a</sup>Gemeten oppervlak van de grootste doorsnede van de lading.

5.1.5.3.2 De TI voor elke stijve oververpakkingen, container of wagen moet worden bepaald door de TI's van alle daarin aanwezige colli bij elkaar op te tellen. Voor een zending afkomstig van één enkele afzender mag die afzender de TI bepalen door rechtstreekse meting van het dosistempo.

De TI van een niet stijve oververpakking mag uitsluitend worden bepaald door de TI-s van alle daarin aanwezige colli bij elkaar op te tellen.

5.1.5.3.3 De criticaliteits-veiligheidsindex (CSI) moet voor iedere oververpakking of container worden bepaald door de CSI's van alle er zich in bevindende colli bij elkaar op te tellen. Dezelfde methode moet worden gebruikt voor het bepalen van de totale som van de CSI's in een zending of aan boord van een wagen.

5.1.5.3.4 Colli, oververpakkingen en containers moeten in één van de categorieën I-WIT, II-GEEL of III-GEEL worden ingedeeld, overeenkomstig de voorwaarden aangegeven in tabel 5.1.5.3.4 en de navolgende voorschriften:

- Om in het geval van een collo, een oververpakking of container de categorie te bepalen, moet rekening worden gehouden met zowel de transportindex als met het dosistempo aan het oppervlak. Indien op grond van de transportindex moet worden ingedeeld in één categorie, maar op grond van het dosistempo aan het oppervlak in een andere categorie, dan wordt het collo, de oververpakking of de container ingedeeld in de hoogste van de twee categorieën. In dit verband wordt categorie I-WIT beschouwd als de laagste categorie.
- De TI moet worden bepaald volgens de in 5.1.5.3.1 en 5.1.5.3.2 aangegeven procedures.
- Indien het dosistempo aan het oppervlak hoger is dan 2 mSv/h, moet het collo of de oververpakking worden vervoerd onder exclusief gebruik en moet rekening worden gehouden met de bepalingen van 7.5.11, CW33 (1.3) en (3.5) a).
- Colli of containers die op grond van een speciale regeling worden vervoerd, moeten in de categorie III-GEEL worden ingedeeld, behalve in het geval van vervoer volgens 5.1.5.3.5.
- Een oververpakking of container waarin colli zijn verzameld, die op grond van een speciale regeling worden vervoerd, moet in categorie III-GEEL worden ingedeeld, behalve in het geval van vervoer volgens 5.1.5.3.5.

**Tabel 5.1.5.3.4: Categorieën van colli, oververpakkingen en containers**

Voorwaarden		Categorie
Transportindex (TI)	Hoogste dosistempo op enig punt van het uitwendig oppervlak	
0 <sup>a</sup>	Niet meer dan 0,005 mSv/h	I-WIT
Meer dan 0 maar niet meer dan 1 <sup>a</sup>	Meer dan 0,005 mSv/h maar niet meer dan 0,5 mSv/h	II-GEEL
Meer dan 1 maar niet meer dan 10	Meer dan 0,5 mSv/h maar niet meer dan 2 mSv/h	III-GEEL
Meer dan 10	Meer dan 2 mSv/h maar niet meer dan 10 mSv/h	III-GEEL <sup>b</sup>

<sup>a</sup> Indien de gemeten TI niet groter is dan 0,05, kan deze waarde overeenkomstig 5.1.5.3.1 c) op nul worden afgerond.

<sup>b</sup> Moet bovendien onder exclusief gebruik worden vervoerd, met uitzondering van containers (zie tabel D in 7.5.11 CW 33 (3.3)).

5.1.5.3.5 In alle gevallen van internationaal vervoer van colli waarvoor goedkeuring van het ontwerp of de zending

is vereist, waarvoor verschillende typen goedkeuring van toepassing zijn in de verschillende landen die bij de zending betrokken zijn, moet de indeling in categorieën in overeenstemming zijn met het certificaat van het land van oorsprong van het ontwerp.

#### **5.1.5.4 Specifieke bepalingen voor vrijgestelde colli met radioactieve stoffen van klasse 7**

5.1.5.4.1 Vrijgestelde colli met radioactieve stoffen van klasse 7 moeten aan de buitenzijde van de verpakking leesbaar en op duurzame wijze zijn voorzien van de volgende kenmerking:

- a) het UN-nummer voorafgegaan door de letters "UN";
- b) een identificatie van ofwel de afzender dan wel de geadresseerde, of van beide; en
- c) de toelaatbare bruto massa indien deze 50 kg overschrijdt.

5.1.5.4.2 De voorschriften voor de documentatie van hoofdstuk 5.4 zijn niet van toepassing op vrijgestelde colli met radioactieve stoffen van klasse 7, behalve dat:

- a) het UN-nummer voorafgegaan door de letters "UN" en de naam en het adres van de afzender en de geadresseerde en, voor zover relevant, het identificatiekenmerk voor elk certificaat van goedkeuring van een bevoegde autoriteit (zie 5.4.1.2.5.1 g)) moeten voorkomen op een vervoersdocument zoals een cognossement, een luchtvrachtbrief, een CMR- of CIM-vrachtbrief;
- b) voor zover relevant de voorschriften van 5.4.1.2.5.1 g), 5.4.1.2.5.3 en 5.4.1.2.5.4 van toepassing zijn;
- c) de voorschriften van 5.4.2 en 5.4.4 van toepassing zijn.

5.1.5.4.3 Voor zover relevant zijn de voorschriften van 5.2.1.7.8 en 5.2.2.1.11.5 van toepassing.

#### **5.1.5.5 Samenvatting van voorschriften inzake goedkeuring en voorafgaande kennisgeving**

**Opmerking 1:** De afzender moet vóór de eerste verzending van een collo, waarvoor goedkeuring van het model door de bevoegde autoriteit vereist is, controleren of een afschrift van het certificaat van goedkeuring voor dat model is toegezonden aan de bevoegde autoriteit van alle bij het vervoer betrokken landen [zie 5.1.5.1.4 a)].

**Opmerking 2:** Kennisgeving is vereist indien de inhoud de  $3 \times 10^3 A_1$ , of  $3 \times 10^3 A_2$ , of 1000 TBq overschrijdt [zie 5.1.5.1.4 b)].

**Opmerking 3:** Multilaterale goedkeuring voor de verzending is vereist indien de inhoud  $3 \times 10^3 A_1$ , of  $3 \times 10^3 A_2$ , of 1000 TBq overschrijdt, of indien gecontroleerde intermitterende druknivellering is toegestaan (zie 5.1.5.1).

**Opmerking 4:** Zie de voorschriften inzake goedkeuring en voorafgaande kennisgeving voor het collo gebruikt om deze stof te vervoeren.

Onderwerp	UN-nummer	Goedkeuring vereist door de bevoegde autoriteit van		Kennisgeving door de afzender aan de bevoegde autoriteiten van het land van herkomst en van de bij het vervoer betrokken landen <sup>a)</sup> , voorafgaand aan elk vervoer	Verwijzing
		het land van herkomst	de bij het vervoer betrokken landen <sup>a)</sup>		
Berekening van niet genoemde A <sub>1</sub> - en A <sub>2</sub> -waarden	-	Ja	Ja	Neen	2.2.7.2.2.2 a), 5.1.5.2.1 d)
Vrijgestelde colli • model van het collo • verzending	2908, 2909, 2910, 2911	Neen Neen	Neen Neen	Neen Neen	---
LSA-stoffen <sup>b)</sup> en SCO <sup>b)/</sup> Industriële colli typen 1, 2 of 3, niet-splijtbaar en splijtbaar, vrijgesteld  • model van het collo • verzending	2912, 2913, 3321, 3322	Neen Neen	Neen Neen	Neen Neen	---
Colli van type A <sup>b)</sup> , niet-splijtbaar en splijtbaar, vrijgesteld  • model van het collo • verzending	2915, 3332	Neen Neen	Neen Neen	Neen Neen	--
Colli van type B(U) <sup>b)</sup> , niet-splijtbaar en splijtbaar, vrijgesteld  • model van het collo • verzending	2916	Ja Neen	Neen Neen	Zie Opmerking 1 Zie Opmerking 2	5.1.5.1.4 b), 5.1.5.2.1 a), 6.4.22.2
Colli van type B(M) <sup>b)</sup> , niet-splijtbaar en splijtbaar, vrijgesteld • model van het collo • verzending	2917	Ja Zie Opmerking 3	Ja Zie Opmerking 3	Neen Ja	5.1.5.1.4 b), 5.1.5.2.1 a), 5.1.5.1.2, 6.4.22.3
Colli van type C <sup>b)</sup> , niet-splijtbaar en splijtbaar, vrijgesteld • model van het collo • verzending	3323	Ja Neen	Neen Neen	Zie Opmerking 1 Zie Opmerking 2	5.1.5.1.4 b), 5.1.5.2.1 a), 6.4.22.2
Colli met splijtbare stoffen • model van het collo • verzending: Som van de criticaliteits- veiligheidsindices niet meer dan 50 Som van de criticaliteits- veiligheidsindices groter dan 50	2977, 3324, 3325, 3326, 3327, 3328, 3329, 3330, 3331, 3333	Ja <sup>c)</sup>  Neen <sup>d)</sup> Ja	Ja <sup>c)</sup>  Neen <sup>d)</sup> Ja	Neen  Zie Opmerking 2 Zie Opmerking 2	5.1.5.2.1a), 5.1.5.1.2, 6.4.22.4

Onderwerp	UN-nummer	Goedkeuring vereist door de bevoegde autoriteit van		Kennisgeving door de afzender aan de bevoegde autoriteiten van het land van herkomst en van de bij het vervoer betrokken landen <sup>a)</sup> , voorafgaand aan elk vervoer	Verwijzing
		het land van herkomst	de bij het vervoer betrokken landen <sup>a)</sup>		
Radioactieve stoffen in speciale toestand • model • verzending	- Zie Opmerking 4	Ja Zie Opmerking 4	Neen Zie Opmerking 4	Neen Zie Opmerking 4	1.6.6.4, 5.1.5.2.1a), 6.4.22.5
Radioactieve stof met geringe verspreidbaarheid  • model • verzending	- Zie Opmerking 4	Ja Zie Opmerking 4	Neen Zie Opmerking 4	Neen Zie Opmerking 4	5.1.5.2.1 a), 6.4.22.5
Colli die 0,1 kg of meer uraniumhexafluoride bevatten  • model • verzending	- Zie Opmerking 4	Ja Zie Opmerking 4	Neen Zie Opmerking 4	Neen Zie Opmerking 4	5.1.5.2.1 a), 6.4.22.1
Speciale regeling • verzending	2919, 3331	Ja	Ja	Ja	1.7.4.2, 5.1.5.2.1 b), 5.1.5.1.4 b)
Goedgekeurde modellen van colli, onderworpen aan overgangsvoorschriften	-	Zie 1.6.6	Zie 1.6.6	Zie Opmerking 1	1.6.6.2 5.1.5.1.4 b), 5.1.5.2.1 a), 5.1.5.1.2, 6.4.22.9
Alternatieve grenswaarden voor de activiteit voor een vrijgestelde zending van instrumenten of voorwerpen	-	Ja	Ja	Nee	5.1.5.2.1 e), 6.4.22.7
Splijtbare stof vrijgesteld overeenkomstig 2.2.7.2.3.5 f)	-	Ja	Ja	Nee	5.1.5.2.1 a) iii), 6.4.22.6

a) Landen waarvandaan, waardoor of waarheen de zending wordt vervoerd.

b) Indien de radioactieve inhoud bestaat uit splijtbare stoffen die niet zijn vrijgesteld van de voorschriften voor colli met splijtbare stoffen, dan zijn de voorschriften betreffende colli met splijtbare stoffen van toepassing ( zie 6.4.11).

c) Voor modellen van colli voor splijtbare stoffen kan ook een goedkeuring volgens een van de andere punten van de tabel noodzakelijk zijn.

d) Voor de verzending kan ook een goedkeuring volgens een van de andere punten van de tabel noodzakelijk zijn.



# Hoofdstuk 5.2

## KENMERKING EN ETIKETTERING

### 5.2.1 Kenmerking van colli

*Opmerking 1: Voor merktekens die betrekking hebben op de constructie, de beproeving en de toelating van verpakkingen, grote verpakkingen, houders voor gassen en IBC's, zie Deel 6.*

*Opmerking 2: Overeenkomstig het GHS mag een niet door het RID vereist GHS-pictogram alleen als onderdeel van een volledig GHS-etiket en niet afzonderlijk bij het vervoer worden gebruikt (zie GHS 1.4.10.4.4).*

5.2.1.1 Tenzij in het RID anders is bepaald, moet het UN-nummer dat met de gevaarlijke goederen in het collo overeenkomt, voorafgegaan door de letters "UN" duidelijk en duurzaam op elk collo zijn aangegeven. Het UN-nummer en de letters "UN" moeten ten minste 12 mm hoog zijn, behalve voor colli met een inhoud van 30 liter of minder of met een maximale netto massa van 30 kg en voor flessen met een waterinhoud van 60 liter of minder, indien zij ten minste 6 mm hoog zijn, en behalve voor colli van 5 liter inhoud of 5 kg netto gewicht of minder, indien zij een geschikte grootte hebben. In geval van onverpakte voorwerpen moeten merktekens zijn aangebracht op het voorwerp, op de slede of op de inrichting voor de hantering, de opslag of de lancering.

5.2.1.2 Alle merktekens, vereist volgens dit hoofdstuk:

- moeten goed zichtbaar en leesbaar zijn;
- moeten bestand zijn tegen alle weersomstandigheden zonder een wezenlijke vermindering van doeltreffendheid.

5.2.1.3 Bergingsverpakkingen, met inbegrip van grote bergingsverpakkingen, en bergingsdrukhouders moeten bovendien zijn voorzien van het opschrift "BERGING".

De letters van het merkteken "BERGING" moeten ten minste 12 mm hoog zijn.

5.2.1.4 IBC's met een inhoud van meer dan 450 liter en grote verpakkingen moeten op twee tegenover elkaar gelegen zijden van kenmerking zijn voorzien.

#### 5.2.1.5 **Aanvullende voorschriften voor goederen van klasse 1**

Colli met goederen van klasse 1 moeten bovendien zijn voorzien van de juiste vervoersnaam, vastgesteld overeenkomstig 3.1.2. Het opschrift moet duidelijk leesbaar en onuitwisbaar zijn gesteld in een of meer talen, waarvan een het Frans, Duits of Engels is, tenzij eventuele overeenkomsten tussen de bij het vervoer betrokken landen anders bepalen.

In geval van militaire zendingen in de zin van sectie 1.5.2, die als gesloten lading vervoerd worden, mogen de colli in plaats van de juiste vervoersnaam voorzien zijn van de door de bevoegde militaire autoriteit voorgeschreven benamingen.

#### 5.2.1.6 **Aanvullende voorschriften voor goederen van klasse 2**

Op hervulbare houders moeten duidelijk leesbaar en duurzaam de volgende opschriften zijn aangebracht:

- het UN-nummer en de juiste vervoersnaam van het gas of het gasmengsel, vastgesteld overeenkomstig 3.1.2.  
Bij gassen, die onder een n.e.g.-positie zijn ingedeeld, moet in aanvulling op het UN-nummer slechts de technische benaming<sup>1)</sup> van het gas zijn aangegeven.

---

<sup>1</sup> In plaats van de technische benaming is het gebruik van één van de volgende benamingen toegestaan:

- **Voor UN 1078 koelgas, n.e.g.: mengsel F 1, mengsel F 2, mengsel F 3;**
- **Voor UN 1060 mengsel van methylacetyleen en propadieen, gestabiliseerd: mengsel P 1, mengsel P**

Bij gasmengsels behoeven niet meer dan twee componenten die het meest bepalend zijn voor de gevaren, te zijn aangegeven;

- b) voor samengeperste gassen, die op massa worden gevuld en bij vloeibaar gemaakte gassen: hetzij de maximale vulmassa en de eigen massa van de houder met uitrustingsdelen, die op het tijdstip van het vullen zijn aangebracht, hetzij de bruto massa;
- c) de datum (jaar) van het volgende periodieke onderzoek.

Deze opschriften mogen ofwel zijn ingeslagen, dan wel op een duurzaam opschriftplaatje of etiket, dat aan de houder is bevestigd, zijn aangegeven, ofwel door middel van een hechtend en duidelijk zichtbaar merkteken, zoals bijvoorbeeld door middel van verf of een gelijkwaardig proces, zijn aangebracht.

**Opmerking 1:** Zie ook 6.2.2.7.

**Opmerking 2:** Voor niet hervulbare houders, zie 6.2.2.8.

### **5.2.1.7 Bijzondere voorschriften voor de kenmerking van radioactieve stoffen**

- 5.2.1.7.1 Elk collo moet op de buitenkant van de verpakking leesbaar en duurzaam gemerkt zijn met een identificatie van de afzender of de geadresseerde, of van beiden. Elke oververpakking moet op de buitenkant leesbaar en duurzaam gemerkt zijn met een identificatie van de afzender of de geadresseerde, of van beiden, tenzij deze merktekens van alle colli binnen de oververpakking duidelijk zichtbaar zijn.
- 5.2.1.7.2 Bij elk collo, anders dan vrijgestelde colli, moet het UN-nummer voorafgegaan door de letters "UN", en de juiste vervoersnaam leesbaar en duurzaam op de buitenkant van de verpakking aangebracht zijn. De kenmerking van vrijgestelde colli moet overeenkomen met de voorschriften van 5.1.5.4.1.
- 5.2.1.7.3 Elk collo met een bruto massa van meer dan 50 kg moet op de buitenzijde van de verpakking leesbaar en duurzaam van de aanduiding van de toegestane bruto massa zijn voorzien.
- 5.2.1.7.4 Elk collo dat overeenkomt met:
  - a) een model van een collo van type IP-1, een collo van type IP-2 of een collo van type IP-3, moet op de buitenkant van de verpakking leesbaar en duurzaam voorzien zijn van de aanduiding "TYPE IP-1", "TYPE IP-2" of "TYPE IP-3", al naar gelang;
  - b) een model van collo van type A, moet op de buitenkant van de verpakking leesbaar en duurzaam voorzien zijn van de aanduiding "TYPE A";
  - c) een model van een collo van type IP-2, een collo van type IP-3 of een collo van type A, moet op de buitenkant van de verpakking leesbaar en duurzaam voorzien zijn van het onderscheidingsteken gebruikt op voertuigen in het internationale wegverkeer<sup>2)</sup> van het land van herkomst van het model en ofwel de naam van de fabrikant dan wel een andere identificatie van de verpakking, gespecificeerd door de bevoegde autoriteit van het land van herkomst van het model.
- 5.2.1.7.5 Elk collo dat overeenkomt met een model dat is goedgekeurd krachtens een of meer van de paragrafen 1.6.6.2.1, 5.1.5.2.1, 6.4.22.1 tot en met 6.4.22.4 en 6.4.23.4 tot en met 6.4.23.7 moet op de buitenkant van het collo leesbaar en duurzaam voorzien zijn van de volgende informatie:
  - a) het kenmerk dat door de bevoegde autoriteit aan het model is toegekend;

---

#### **2;**

- Voor UN 1965 mengsel van koolwaterstofgassen, vloeibaar gemaakt, n.e.g.: mengsel A of butaan, mengsel A 01 of butaan, mengsel A 02 of butaan, mengsel A 0 of butaan, mengsel A 1, mengsel B 1, mengsel B 2, mengsel B, mengsel C of propaan;
- Voor UN 1010 butadienen, gestabiliseerd: 1,2-butadien, gestabiliseerd, 1,3-butadien, gestabiliseerd;  
Voor UN 1012 Buteen: 1-buteen, cis-2-buteen, trans-2-buteen, mengsel van butenen.

<sup>2</sup> **Onderscheidingsteken van de staat van inschrijving gebruikt op motorvoertuigen en aanhangwagens in het internationale wegverkeer, bijv. overeenkomstig het Verdrag van Genève nopens het wegverkeer van 1949 of het Verdrag van Wenen inzake het wegverkeer van 1968.**

- b) een serienummer ter identificatie van elke verpakking die met het model overeenkomt;
- c) "Type B(U)", "type B(M)" of "type C", in het geval van modellen van colli van type B(U), type B(M) of type C.

5.2.1.7.6 Elk collo overeenkomstig het model van het collo van type B(U), type B(M) of type C, moet op het buitenoppervlak van de buitenste vuur- en waterbestendige omhulling zijn voorzien van het hieronder afgebeelde klaverbladsymbool, op duidelijke wijze aangebracht, door inpersen of inslaan of op een andere vuur- en waterbestendige wijze.

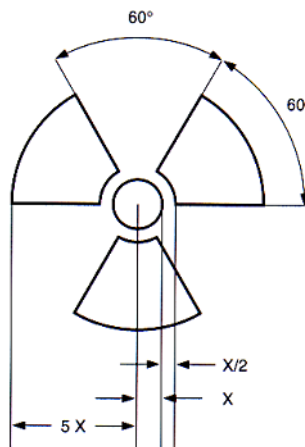

**Klaverbladsymbool.** De verhoudingen zijn gebaseerd op een centrale cirkel met een straal  $X$ . De minimaal toegestane afmeting van  $X$  bedraagt 4 mm.

Elke markeringen op de collo die is aangebracht in overeenstemming met de voorschriften in 5.2.1.7.4 (a) en (b) en 5.2.1.7.5 (c) maar die niet zijn gerelateerd aan het UN-nummer en de juiste vervoersnaam toegewezen aan de zending, moet worden verwijderd of worden afgedekt.

5.2.1.7.7 Indien stoffen van LSA-I of voorwerpen van SCO-I zich bevinden in houders of in verpakkingsmaterialen en onder exclusief gebruik worden vervoerd, overeenkomstig 4.1.9.2.4, mag het buitenoppervlak van deze houders of verpakkingsmaterialen voorzien zijn van het opschrift "RADIOACTIVE LSA-I" respectievelijk "RADIOACTIVE SCO-I".

5.2.1.7.8 In alle gevallen van internationaal vervoer van colli waarvoor de goedkeuring van de bevoegde autoriteit voor het model of de zending vereist is, waarvoor verschillende typen goedkeuring van toepassing zijn in de verschillende landen die bij de zending betrokken zijn, moet de kenmerking in overeenstemming zijn met het certificaat van het land van oorsprong van het model.

5.2.1.8 ***Bijzondere bepalingen voor de kenmerking voor milieugevaarlijke stoffen***

5.2.1.8.1 Colli die milieugevaarlijke stoffen bevatten die voldoen aan de criteria van 2.2.9.1.10, moeten op duurzame wijze van de kenmerking voor milieugevaarlijke stoffen, afgebeeld in 5.2.1.8.3, zijn voorzien

- met uitzondering van enkelvoudige verpakkingen en samengestelde verpakkingen, indien dergelijke enkelvoudige verpakkingen of binnenverpakkingen van zulke samengestelde verpakkingen bevatten:
- een hoeveelheid van ten hoogste 5 l voor vloeistoffen; of
  - een massa van ten hoogste 5 kg voor vaste stoffen.

5.2.1.8.2 De kenmerking voor milieugevaarlijke stoffen moet naast de merktekens voorgeschreven in 5.2.1.1 zijn aangebracht. Aan de voorschriften van 5.2.1.2 en 5.2.1.4 moet zijn voldaan.

5.2.1.8.3 De kenmerking voor milieugevaarlijke stoffen moet overeenkomen met figuur 5.2.1.8.3.

**Figuur 5.2.1.8.3**



Kenmerking voor milieugevaarlijke stoffen

Het kenmerk moet de vorm van een vierkant hebben dat op een van zijn hoekpunten staat (ruitvormig). Het symbool (vis en boom) moet zwart zijn op een witte of geschikte contrasterende achtergrond. De minimale afmetingen moeten 100 mm x 100 mm bedragen en de lijn die de ruit vormt moet minimaal 2 mm dik zijn. Indien de grootte van het collo dit vereist mogen de afmetingen en de dikte van de lijn worden verminderd, onder voorwaarde dat het kenmerk duidelijk zichtbaar blijft. Waar geen afmetingen zijn aangegeven, moeten alle kenmerken bij benadering in verhouding zijn tot de getoonde kenmerken.

**Opmerking:** De etiketteringsvoorschriften van 5.2.2 zijn van toepassing naast alle voorschriften inzake het aanbrengen van de kenmerking voor milieugevaarlijke stoffen op colli.

#### 5.2.1.9 Kenmerk voor lithiumbatterijen

5.2.1.9.1 Colli die lithiumcellen of -batterijen bevatten die overeenkomstig bijzondere bepaling 188 van Hoofdstuk 3.3 zijn gereedgemaakt, moeten volgens figuur 5.2.1.9.2. worden gekenmerkt.

5.2.1.9.2 Het kenmerk moet het UN-nummer weergeven voorafgegaan door de letters "UN", d.w.z. "UN 3090" voor cellen of batterijen met metallisch lithium of "UN 3480" voor lithium-ion-cellen of -batterijen. Indien de lithiumcellen of -batterijen aanwezig zijn in of verpakt zijn met apparatuur, moet het UN-nummer voorafgegaan door de letters "UN", d.w.z. "UN 3091" of "UN 3481", naar gelang van toepassing, worden weergegeven. Indien een collo lithiumcellen of -batterijen bevat die onder verschillende UN-nummers zijn ingedeeld, moeten alle van toepassing zijnde UN-nummers in een of meer kenmerken worden weergegeven.

### Figuur 5.2.1.9.2

Kenmerk van lithiumbatterijen



Kenmerking van lithiumbatterijen

\* Ruime voor UN-nummer(s)

Het kenmerk heeft de vorm van een rechthoek of vierkant met gearceerde begrenzing. De afmetingen zijn ten minste 100 mm breed x 100 mm hoog. De minimale breedte van de arcering bedraagt 5 mm. Het symbool (verzameling batterijen, waarvan er een beschadigd is en in brand staat, boven het UN-nummer voor lithium-ion-batterijen of cellen of batterijen of cellen met metallisch lithium) is zwart op een witte of geschikte contrasterende achtergrond. De arcering is rood. Indien de grootte van het collo dit vereist, mogen/mag de afmetingen worden teruggebracht tot niet minder dan 100 mm breed x 70 mm hoog. Waar geen afmetingen zijn aangegeven, moeten alle kenmerken bij benadering in verhouding zijn tot de getoonde kenmerken.

#### 5.2.1.10 **Richtinggevende pijlen**

5.2.1.10.1 Voor zover in 5.2.1.10.2 niet anders is voorgeschreven, moeten

- a) samengestelde verpakkingen met binnenverpakkingen die vloeistoffen bevatten,
- b) enkelvoudige verpakkingen die voorzien zijn van ontluchttingsinrichtingen,
- c) Gesloten op open cryo-houders voor het vervoer van sterk gekoelde vloeibaar gemaakte gassen, en
- d) machines of apparaten die vloeibare gevaarlijke goederen bevatten, wanneer ervoor gezorgd moet worden dat de vloeibare gevaarlijke goederen in de beoogde richting gepositioneerd blijven (zie bijzondere bepaling 301 van hoofdstuk 3.3),

duidelijk met richtinggevende pijlen voor het collo gekenmerkt zijn, die gelijk zijn aan de hieronder volgende afbeelding of die voldoen aan de specificaties in norm ISO 780:1997. De richtinggevende pijlen moeten op twee tegenover elkaar gelegen, verticale zijden van het collo zijn aangebracht, waarbij de pijlen correct in de richting naar boven wijzen. Ze moeten rechthoekig zijn en zo groot dat ze in overeenstemming met de grootte van het collo goed zichtbaar zijn. De afbeelding van een rechthoekige begrenzing rondom de pijlen is facultatief.

**Figuur 5.2.1.10.1.1**

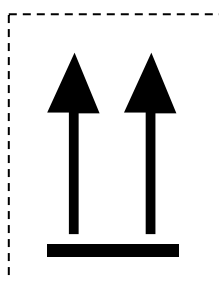

of

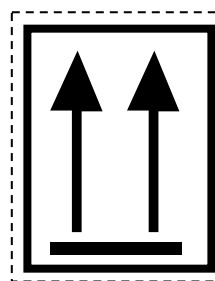

Twee zwarte of rode pijlen op een witte of geschikte, contrasterende achtergrond.  
De rechthoekige begrenzing is facultatief.  
Alle kenmerken moeten bij benadering in verhouding zijn tot de getoonde kenmerken.

5.2.1.10.2 Richtinggevendende pijlen zijn niet voorgeschreven voor

- a) buitenverpakkingen die drukhouders bevatten, uitgezonderd gesloten of open cryo-houders;
- b) buitenverpakkingen met gevaarlijke goederen in binnenverpakkingen die elk ten hoogste 120 ml bevatten, met een voldoende hoeveelheid absorberend materiaal tussen de binnen- en buitenverpakking voor het opnemen van de totale vloeibare inhoud;
- c) buitenverpakkingen met infectieuze stoffen van klasse 6.2 in primaire houders die elk ten hoogste 50 ml bevatten;
- d) colli van het type IP-2, IP-3, A, B(U), B(M) of C die radioactieve stoffen van klasse 7 bevatten;
- e) buitenverpakkingen die voorwerpen bevatten die in alle standen dicht zijn (bijv. alcohol of kwik in thermometers, spuitbussen, enz.); of
- f) buitenverpakkingen met gevaarlijke goederen in hermetisch afgedichte binnenverpakkingen die elk ten hoogste 500 ml bevatten.

5.2.1.10.3 Op een collo dat in overeenstemming met deze subsectie gekenmerkt is, mogen geen pijlen voor andere doeleinden dan de aanduiding van de juiste stand van het collo zijn aangebracht.

## **5.2.2 Etikettering van colli**

**Opmerking:** Ten aanzien van de etikettering worden kleine containers beschouwd als colli.

### **5.2.2.1 Etiketteringsvoorschriften**

5.2.2.1.1 Voor elk voorwerp of elke stof, genoemd in tabel A van hoofdstuk 3.2, moeten de in kolom (5) aangegeven etiketten zijn aangebracht, tenzij door een bijzondere bepaling in kolom (6) anders wordt bepaald.

5.2.2.1.2 In plaats van etiketten mogen onuitwisbare gevaarskenmerken worden aangebracht, die nauwkeurig met de voorgeschreven modellen overeenkomen.

5.2.2.1.3 -  
5.2.2.1.5

(Gereserveerd)

5.2.2.1.6 Afgezien van de voorschriften in 5.2.2.2.1.2 moeten alle etiketten:

- a) zijn aangebracht op hetzelfde oppervlak van het collo, voor zover de afmetingen van het collo dit

toelaten; voor colli van klasse 1 en 7 moeten zij dichtbij de kenmerking, die de juiste vervoersnaam aangeeft, worden aangebracht;

- b) zo op het collo zijn aangebracht, dat deze niet worden bedekt of slecht zichtbaar zijn door onderdelen van de verpakking of andere etiketten of merktekens; en
- c) naast elkaar zijn aangebracht, indien meer dan één etiket wordt vereist.

Indien een collo zo'n grillige vorm of kleine omvang heeft dat een etiket niet op bevredigende wijze kan worden aangebracht, mag het etiket door middel van een koord of een ander geschikt middel aan het collo worden bevestigd.

5.2.2.1.7 IBC's met een inhoud van meer dan 450 liter en grote verpakkingen moeten op twee tegenover elkaar gelegen zijden van etiketten zijn voorzien.

#### **5.2.2.1.8 *Bijzondere voorschriften voor de etikettering van colli met ontplofbare stoffen en voorwerpen bij vervoer als militaire zending***

Bij vervoer als militaire zending in de zin van sectie 1.5.2 als gesloten lading behoeven de colli niet te zijn voorzien van de in kolom (5) van tabel A van hoofdstuk 3.2 voorgeschreven gevaarsetiketten, onder voorwaarde dat de in sectie 7.5.2 voorgeschreven samenladingsverboden in acht worden genomen op grond van de in het vervoersdocument vermelde gegevens volgens 5.4.1.2.1f).

#### **5.2.2.1.9 *Bijzondere voorschriften voor de etikettering van zelfontledende stoffen en organische peroxiden***

- a) Het etiket volgens model nr. 4.1 houdt ook in dat het product brandbaar kan zijn en dat derhalve geen etiket volgens model nr. 3 wordt vereist. Bij zelfontledende stoffen van type B moet bovendien een etiket volgens model nr. 1 zijn aangebracht, tenzij de bevoegde autoriteit heeft toegestaan dat dit etiket voor een bijzondere verpakking achterwege kan blijven, omdat beproevingsgegevens hebben uitgewezen dat de zelfontledende stof in een dergelijke verpakking geen explosief gedrag vertoont.
- b) Het etiket volgens model nr. 5.2 houdt ook in dat het product brandbaar kan zijn en dat derhalve geen etiket volgens model nr. 3 wordt vereist. Bovendien moeten de volgende etiketten zijn aangebracht:
  - i) een etiket volgens model nr. 1 voor organische peroxiden van type B, tenzij de bevoegde autoriteit heeft toegestaan dat dit etiket voor een bijzondere verpakking achterwege kan blijven, omdat beproevingsgegevens hebben uitgewezen dat het organische peroxide in een dergelijke verpakking geen explosief gedrag vertoont.
  - ii) een etiket volgens model nr. 8 indien de stof beantwoordt aan de criteria van verpakkingsgroep I of II van klasse 8.

Voor met name genoemde zelfontledende stoffen en organische peroxiden worden de aan te brengen etiketten aangegeven in de lijsten, die zich bevinden in subsectie 2.2.41.4 respectievelijk 2.2.52.4.

#### **5.2.2.1.10 *Bijzondere voorschriften voor de etikettering van colli met infectieuze stoffen***

Behalve van etiket volgens model nr. 6.2, moeten colli met infectieuze stoffen zijn voorzien van alle andere etiketten, die op grond van de aard van de inhoud zijn vereist.

#### **5.2.2.1.11 *Bijzondere voorschriften voor de etikettering van radioactieve stoffen***

5.2.2.1.11.1 Behalve indien grote etiketten conform 5.3.1.1.3 worden gebruikt, moeten op elk(e) collo, oververpakking en container die radioactieve stoffen bevatten, etiketten zijn aangebracht volgens model nr. 7A, 7B, en 7C, naar gelang van toepassing, in overeenstemming met de desbetreffende categorie. De etiketten moeten aangebracht zijn op twee tegenover elkaar gelegen zijden op de buitenkant van het collo of de oververpakking of op de buitenkant van alle vier de zijden van een container of tank. Daarnaast moet elk(e) collo, oververpakking en container die splijtbare stoffen bevatten, anders dan splijtbare stoffen die zijn vrijgesteld onder de voorwaarden van 2.2.7.2.3.5, voorzien zijn van etiketten volgens model nr. 7E; deze etiketten moeten, indien van toepassing, naast de etiketten volgens de van toepassing zijnde modellen nrs. 7A, 7B of 7C zijn aangebracht. De etiketten mogen de merktekens, omschreven in 5.2.1, niet afdekken. Alle etiketten die geen betrekking hebben op de inhoud, moeten

zijn verwijderd of afgedekt.

5.2.2.1.11.2 Elk etiket volgens model nr. 7A, 7B en 7C, naar gelang van toepassing, moet zijn voorzien van de volgende informatie:

a) Inhoud:

- i) Behalve bij LSA-I stoffen, de naam (namen) van de radionuclide(n) zoals aangegeven in de tabel onder 2.2.7.2.2.1, met gebruikmaking van de daar vermelde symbolen. Bij mengsels van radionucliden moeten de nucliden worden aangegeven, waarvoor de meest restrictieve waarde geldt, voor zover de beschikbare ruimte op de regel daartoe plaats biedt. De LSA- of SCO-groep moet zijn vermeld achter de naam (namen) van de radionuclide(n). De aanduidingen "LSA-II", "LSA-III", "SCO-I" en "SCO-II" moeten hiervoor worden gebruikt.
- ii) Voor LSA-I stoffen volstaat de aanduiding "LSA-I"; de benaming van de radionuclide is niet nodig.

b) Activiteit:

de maximale activiteit van de radioactieve inhoud tijdens het vervoer, uitgedrukt in becquerel (Bq) met een bijbehorend SI-symbool voor het voorvoegsel (zie 1.2.2.1). Bij splijtbare stoffen mag de totale massa van de splijtbare stoffen in gram (g), of veelvoud daarvan, worden gebruikt in plaats van de activiteit.

c) Bij oververpakkingen en containers moeten de rubrieken "inhoud" en "activiteit" op het etiket de informatie geven die wordt voorgeschreven onder a) resp. b) hierboven, opgeteld voor de totale inhoud van de oververpakking of container. Hiervan zijn uitgezonderd de etiketten van oververpakkingen of containers, die gemengde ladingen colli met verschillende radionucliden bevatten, bij deze rubrieken mag worden ingevuld: "Zie vervoersdocument".

d) Transportindex: Het getal bepaald overeenkomstig 5.1.5.3.1 en 5.1.5.3.2 (Behalve voor categorie I-WIT).

5.2.2.1.11.3 Op elk etiket volgens model nr. 7E moet de criticaliteits-veiligheidsindex (CSI) zijn ingevuld zoals deze vermeld is op het certificaat van goedkeuring dat van toepassing is in de landen waardoor of waarheen de zending wordt vervoerd en dat is afgegeven door de bevoegde autoriteit dan wel overeenkomstig 6.4.11.2 of 6.4.11.3.

5.2.2.1.11.4 Voor oververpakkingen en containers moet op het etiket volgens model nr. 7E de som van de criticaliteits-veiligheidsindexen (CSI) van alle colli in die oververpakking of container worden vermeld.

5.2.2.1.11.5 In alle gevallen van internationaal vervoer van colli waarvoor goedkeuring van het model of de zending door de bevoegde autoriteit is vereist, waarvoor verschillende typen goedkeuring van toepassing zijn in de verschillende landen die bij de zending betrokken zijn, moet de etikettering in overeenstemming zijn met het certificaat van het land van oorsprong van het model.

**5.2.2.1.12 *Bijzondere bepalingen voor de etikettering van voorwerpen die gevaarlijke goederen bevatten en onder de UN-nummers 3537, 3538, 3539, 3540, 3541, 3542, 3543, 3544, 3545, 3546, 3547 en 3548 worden vervoerd***

5.2.2.1.12.1 Colli die voorwerpen bevatten of voorwerpen die onverpakt worden vervoerd, moeten overeenkomstig de voorschriften in 5.2.2.1 etiketten dragen die wijzen op de gevaren vastgesteld volgens 2.1.5. In geval van voorwerpen die daarnaast lithiumbatterijen bevatten, is een kenmerk voor lithiumbatterijen of een etiket conform model Nr. 9A niet vereist.

5.2.2.1.12.2 Wanneer ervoor gezorgd moet worden dat voorwerpen die vloeibare gevaarlijke goederen bevatten, in de beoogde richting gepositioneerd blijven, moeten richtinggevendende pijlen worden aangebracht die voldoen aan de specificaties in 5.2.1.10.1. De richtinggevendende pijlen moeten zichtbaar zijn op twee tegenover elkaar gelegen, verticale zijden van het collo, waarbij de pijlen correct in de richting naar boven wijzen.

## **5.2.2.2 *Voorschriften voor etiketten***

5.2.2.2.1 De etiketten moeten voldoen aan de hieronder gegeven voorschriften en zij moeten wat betreft kleur, symbolen en algemene afmetingen in overeenstemming zijn met de in 5.2.2.2.2 getoonde modellen. Overeenkomstige modellen, voorgeschreven voor andere vervoersmodaliteiten, met kleine afwijkingen



die de klaarblijkelijke betekenis van het etiket niet beïnvloeden, zijn ook acceptabel.

**Opmerking:** In bepaalde gevallen zijn de etiketten in 5.2.2.2.2 voorzien van een onderbroken buitenste rand, zoals aangegeven in 5.2.2.1.1. Dit is niet vereist indien het etiket op een achtergrond met een contrasterende kleur is aangebracht.

5.2.2.1.1 De etiketten moeten worden opgesteld zoals weergegeven in figuur 5.2.2.1.1.

**Figuur 5.2.2.1.1**

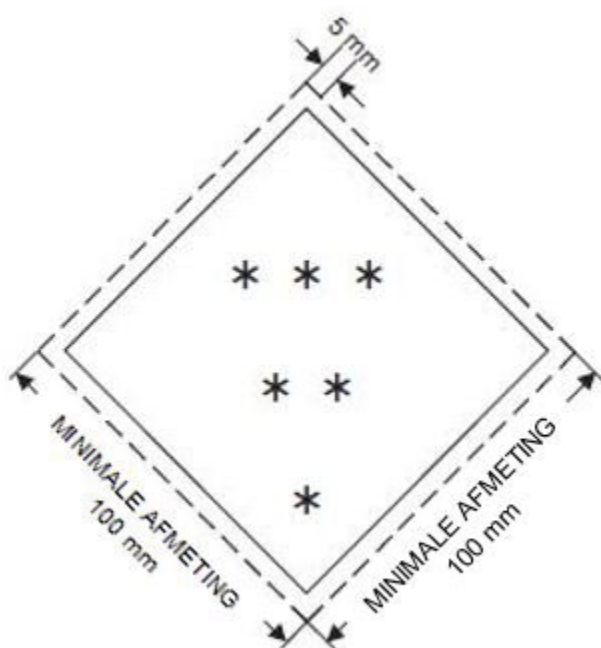

Klasse/subklasse-etiket

\* In de onderste hoek moet de klasse worden vermeld of voor de klassen 4.1, 4.2 en 4.3 het cijfer "4" of voor de klassen 6.1 en 6.2 het cijfer "6".

\*\* In deze onderste helft moeten (indien verplicht) of mogen (indien facultatief) aanvullende tekst, cijfers, symbool of letters worden geplaatst.

\*\*\* In deze bovenste helft moeten het symbool van de klasse of, voor de subklassen 1.4, 1.5 en 1.6, het nummer van de subklasse en voor model nr. 7E het woord "SPLIJTBAAR" worden vermeld.

5.2.2.1.1.1 Etiketten moeten op een achtergrond met een contrasterende kleur worden aangebracht of moeten ofwel van een onderbroken dan wel een ononderbroken grenslijn zijn voorzien.

5.2.2.1.1.2 Etiketten moeten de vorm hebben van een vierkant dat op een van zijn hoekpunten staat (ruitvormig) met afmetingen van ten minste 100 mm bij 100 mm. Binnen de rand moet er een lijn zijn die de ruit vormt, en die parallel aan de rand loopt, met een afstand van circa 5 mm van de buitenkant van die lijn tot de rand van het etiket. Waar geen afmetingen zijn aangegeven, moeten alle kenmerken bij benadering in verhouding zijn tot de getoonde kenmerken.

5.2.2.1.1.3 Indien de grootte van het collo dit vereist mogen de afmetingen evenredig worden verkleind, onder voorwaarde dat de symbolen en andere elementen van het etiket duidelijk zichtbaar blijven. De afmetingen voor flessen voldoen aan 5.2.2.1.2.

5.2.2.2.1.2 Flessen voor gassen van klasse 2 mogen indien dit nodig is wegens hun vorm, oriëntatie en wijze van vastzetten voor het vervoer zijn voorzien van etiketten, die gelijken op de etiketten in deze sectie, alsook, indien van toepassing, van de kenmerking voor milieugevaarlijke stoffen, die overeenkomstig de in de norm ISO 7225:2005 "Veiligheidsetiketten voor gasflessen" geschetste afmetingen, in grootte zijn verkleind, zodat zij op het niet cilindrische deel (schouder) van dergelijke flessen kunnen worden aangebracht.

**Opmerking:** Wanneer de diameter van de fles te klein is om het in omvang verkleinde etiket op het niet cilindrische deel (schouder) van de fles aan te brengen, mag dit etiket op het cilindrische deel worden aangebracht.

Ongeacht de voorschriften van 5.2.2.1.6 mogen de etiketten en de kenmerking voor milieugevaarlijke stoffen (zie 5.2.1.8.3) elkaar overlappen in de mate, zoals aangegeven in norm ISO 7225:2005. Het etiket voor het hoofdgevaar en de cijfers op de gevaarsetiketten moeten echter volledig zichtbaar zijn en de symbolen moeten herkenbaar blijven.

Lege, ongereinigde drukhouders voor gassen van klasse 2 mogen worden vervoerd met verouderde of beschadigde etiketten teneinde opnieuw gevuld dan wel onderzocht te worden en een nieuw etiket overeenkomstig de geldende voorschriften aan te brengen of met het doel de drukhouders te verwijderen.

5.2.2.2.1.3 Met uitzondering van de etiketten voor de subklassen 1.4, 1.5 en 1.6 van klasse 1, moet in de bovenste helft van het etiket de afbeelding van het symbool zijn opgenomen en in de onderste helft:

- a) voor de klassen 1, 2, 3, 5.1, 5.2, 7, 8 en 9, het nummer van de klasse;
- b) voor de klassen 4.1, 4.2 en 4.3, het cijfer "4";
- c) voor de klassen 6.1 en 6.2, het cijfer "6".

Voor een gevaarsetiket volgens model nr. 9A moeten echter in de bovenste helft van het etiket alleen de zeven verticale strepen van het symbool zijn opgenomen. In de onderste helft wordt de verzameling batterijen van het symbool en het nummer van de klasse opgenomen.

Behalve voor een gevaarsetiket volgens model nr. 9A mag overeenkomstig 5.2.2.2.1.5 op de etiketten tekst zijn aangebracht zoals het UN-nummer of woorden die het gevaar beschrijven (bv. "brandbaar") onder voorwaarde dat de tekst de andere voorgeschreven elementen van het etiket niet overdekt of ervan afleidt.

5.2.2.2.1.4 Bovendien moet op etiketten voor klasse 1, met uitzondering van subklassen 1.4, 1.5 en 1.6, in de onderste helft, boven het nummer van de klasse, het nummer van de subklasse en de letter van de compatibiliteitsgroep van de stof of het voorwerp zijn aangebracht. Op etiketten voor de subklassen 1.4, 1.5 en 1.6 moet in de bovenste helft het nummer van de subklasse en in de onderste helft het nummer van de klasse en de letter van de compatibiliteitsgroep zijn aangebracht.

5.2.2.2.1.5 Op de etiketten, met uitzondering van die voor stoffen van klasse 7, moet het facultatief aanbrengen van een tekst (met uitzondering van het nummer van de klasse) in de ruimte onder het symbool worden beperkt tot bijzonderheden die de aard van het gevaar aangeven en de bij de behandeling te nemen voorzorgen.









5.2.2.2.1.6 De symbolen, tekst en cijfers moeten duidelijk leesbaar en onuitwisbaar zijn aangebracht en in het zwart op alle etiketten zijn aangegeven, behalve voor:





- a) het etiket voor klasse 8, waarbij de tekst (voor zover aanwezig) en nummer van de klasse wit moet zijn;
- b) etiketten met groene, rode of blauwe achtergronden, waar de symbolen, tekst en cijfers in het wit mogen zijn aangegeven;
- c) het etiket voor klasse 5.2, waarbij het symbool in het wit mag worden weergegeven; en
- d) de op flessen en gaspatronen voor vloeibaar gemaakte gassen van de UN-nummers 1011, 1075,





1965 en 1978 aangebrachte etiketten volgens model nr. 2.1, waarbij, indien er voldoende contrast aanwezig is, het symbool, de tekst en het cijfer in de kleur van de houder mogen worden aangegeven.





5.2.2.2.1.7 Alle etiketten moeten blootstelling aan weersomstandigheden kunnen doorstaan zonder een wezenlijke vermindering in doeltreffendheid.



5.2.2.2.2 Modellen van etiketten

Model nr.	Subklasse of Categorie	Symbool en symboolkleur	Achtergrond	Figuur in benedenhoek (en kleur van figuur)	Modeletiketten	Opmerking	
<b>Klasse 1 gevaar: Ontploffbare stoffen of voorwerpen</b>							
1	Subklassen 1.1, 1.2, 1.3	Ontploffende bom: zwart	Oranje	1 (zwart)		** Plaats voor klasse – niet invullen wanneer explosief het bijkomende gevaar vormt * Plaats voor compatibiliteitsgroep – niet invullen wanneer explosief het bijkomende gevaar vormt	
1.4	Subklasse 1.4	1.4: zwart Cijfers moeten circa 30 mm hoog en circa 5 mm dik zijn (voor een etiket van 100 mm × 100 mm).	Oranje	1 (zwart)		* Plaats voor compatibiliteitsgroep	
1.5	Subklasse 1.5	1.5: zwart Cijfers moeten circa 30 mm hoog en circa 5 mm dik zijn (voor een etiket van 100 mm × 100 mm).	Oranje	1 (zwart)		* Plaats voor compatibiliteitsgroep	
1.6	Subklasse 1.6	1.6: zwart Cijfers moeten circa 30 mm hoog en circa 5 mm dik zijn (voor een etiket van 100 mm × 100 mm)	Oranje	1 (zwart)		* Plaats voor compatibiliteitsgroep	
<b>Klasse 2 gevaar: Gassen</b>							
2.1	Brandbare gassen	Vlam: zwart of wit (behalve zoals voorzien in 5.2.2.2.1.6 d))	Rood	2 (zwart of wit) (behalve zoals voorzien in 5.2.2.2.1.6 d))			–
2.2	Niet brandbare, niet giftige gassen	Gasflessen: zwart of wit	Groen	2 (zwart of wit)			–

Model nr.	Subklasse of Categorie	Symbool en symboolkleur	Achtergrond	Figuur in benedenhoek (en kleur van figuur)	Modeletiketten	Opmerking
2.3	Giftige gassen	Doodshoofd met gekruiste beenderen: zwart	Wit	2 (zwart)		–
<b>Klasse 3 gevaar: Brandbare vloeistoffen</b>						
3	–	Vlam: zwart of wit	Rood	3 (zwart of wit)		–
<b>Klasse 4.1 gevaar: Brandbare vaste stoffen, zelfontledende stoffen, polymeriserende stoffen en vaste ontplofbare stoffen in niet explosieve toestand</b>						
4.1	–	Vlam: zwart	Wit met 7 verticale rode strepen	4 (zwart)		–
<b>Klasse 4.2 gevaar: Voor zelfontbranding vatbare stoffen</b>						
4.2	–	Vlam: zwart	Bovenste helft wit, onderste helft rood	4 (zwart)		–
<b>Klasse 4.3 gevaar: Stoffen die in contact met water brandbare gassen ontwikkelen</b>						
4.3	–	Vlam: zwart of wit	Blauw	4 (zwart of wit)		–
Model nr.	Subklasse of Categorie	Symbool en symboolkleur	Achtergrond	Figuur in benedenhoek (en kleur figuur)	Modeletiketten	Opmerking
<b>Klasse 5.1 gevaar: Oxiderende stoffen</b>						

Model nr.	Subklasse of Categorie	Symbool en symboolkleur	Achtergrond	Figuur in benedenhoek (en kleur van figuur)	Modeletiketten	Opmerking
5.1	–	Vlam boven een cirkel: zwart	Geel	5.1 (zwart)		–
<b>Klasse 5.2 gevaar: Organische peroxiden</b>						
5.2	–	Vlam: zwart of wit	Bovenste helft rood, onderste helft geel	5.2 (zwart)		–
<b>Klasse 6.1 gevaar: Giftige stoffen</b>						
6.1	–	Doodshoofd met gekruiste beenderen: zwart	Wit	6 (zwart)		–
Model nr.	Subklasse of Categorie	Symbool en symboolkleur	Achtergrond	Figuur in benedenhoek (en kleur figuur)	Modeletiketten	Opmerking
<b>Klasse 6.2 gevaar: Infectieuze stoffen (besmettelijke stoffen)</b>						
6.2	–	Drie halve manen over een cirkel heen geplaatst: zwart	Wit	6 (zwart)		In de onderste helft van het etiket mogen de volgende vermeldingen zijn opgenomen: "INFECTIOUS SUBSTANCE" en "IN THE CASE OF DAMAGE OR LEAKAGE IMMEDIATELY NOTIFY PUBLIC HEALTH AUTHORITY" in kleur zwart.
<b>Klasse 7 gevaar: Radioactieve stoffen</b>						

Model nr.	Subklasse of Categorie	Symbool en symboolkleur	Achtergrond	Figuur in benedenhoek (en kleur van figuur)	Modeletiketten	Opmerking
7A	Categorie I – WIT	Klaverblad: zwart	Wit	7 (zwart)		Tekst (verplicht), zwart in onderste helft van etiket: "RADIOACTIVE" "CONTENTS ..." "ACTIVITY ..."; Het woord: "RADIOACTIVE" wordt gevolgd door één rode verticale balk.
7B	Categorie II – GEEL	Klaverblad: zwart	Bovenste helft geel met witte rand, onderste helft wit	7 (zwart)		Tekst (verplicht), zwart in onderste helft van etiket: "RADIOACTIVE" "CONTENTS ..." "ACTIVITY ..."; In een zwart omlijnd kader: De woorden "TRANSPORT INDEX"; Het woord "RADIOACTIVE" wordt gevolgd door twee rode verticale balken.
7C	Categorie III – GEEL	Klaverblad: zwart	Bovenste helft geel met witte rand, onderste helft wit	7 (zwart)		Tekst (verplicht), zwart in onderste helft van etiket: "RADIOACTIVE" "CONTENTS ..." "ACTIVITY ..."; In een zwart omlijnd kader: "TRANSPORT INDEX". Het woord "RADIOACTIVE" wordt gevolgd door drie rode verticale balken.
7E	Splijtbare stoffen	–	Wit	7 (zwart)		Tekst (verplicht), zwart in bovenste helft van etiket: "FISSILE". In een zwart omlijnd kader in onderste helft van etiket: "CRITICALITY SAFETY INDEX".
<b>Klasse 8 gevaar: Bijtende stoffen</b>						
8	–	Vloeistoffen, twee reageerbuisjes waaruit druppels vallen die een hand en metaal aantasten: zwart	Bovenste helft wit, onderste helft zwart met witte rand	8 (wit)		–

Model nr.	Subklasse of Categorie	Symbool en symboolkleur	Achtergrond	Figuur in benedenhoek (en kleur figuur)	Modeletiketten	Opmerking
<b>Klasse 9 gevaar: Diverse gevaarlijke stoffen en voorwerpen.</b>						
9	–	7 verticale strepen in bovenste helft: zwart	Wit	9 onderstreept (zwart)		–
9A	–	7 verticale strepen in bovenste helft: zwart; In onderste helft verzameling batterijen, waaronder één kapotte batterij waar een vlam uit komt: zwart	Wit	9 onderstreept (zwart)		–



# Hoofdstuk 5.3

## AANBRENGEN VAN GROTE ETIKETTEN EN KENMERKINGEN

**Opmerking 1:** Zie voor de kenmerking en het aanbrengen van grote etiketten op containers, bulkcontainers, MEGC's, tankcontainers en transporttanks bij vervoer in een transportketen die vervoer over zee omvat, ook 1.1.4.2.1.

**Opmerking 2:** Overeenkomstig het GHS mag een niet door het RID vereist GHS-pictogram alleen als onderdeel van een volledig GHS-etiket en niet afzonderlijk bij het vervoer worden gebruikt (zie GHS 1.4.10.4.4).

### 5.3.1 Het aanbrengen van grote etiketten

#### 5.3.1.1 Algemene voorschriften

5.3.1.1.1 De grote etiketten moeten op het buitenoppervlak van grote containers, bulkcontainers, MEGC's, tankcontainers, transporttanks en wagens volgens de voorschriften van deze sectie zijn aangebracht. De grote etiketten moeten overeenkomen met de in kolom (5) en, in voorkomend geval, in kolom (6) van tabel A van hoofdstuk 3.2 voorgeschreven etiketten voor de gevaarlijke goederen die zich in de grote container, bulkcontainers, MEGC, tankcontainer, transporttank of de wagen bevinden en moeten voldoen aan de in 5.3.1.7 gegeven specificaties. De grote etiketten moeten op een achtergrond met een contrasterende kleur worden aangebracht of moeten ofwel van een onderbroken dan wel van ononderbroken grenslijn zijn voorzien. De grote etiketten moeten weersbestendig zijn en een duurzame kenmerking garanderen tijdens de gehele reis.

**Opmerking:** Zie voor de rangeeretiketten volgens model nr. 13 en 15 echter sectie 5.3.4.

5.3.1.1.2 Voor klasse 1 mogen op de grote etiketten geen compatibiliteitsgroepen worden aangegeven indien in de wagen of de grote container stoffen of voorwerpen worden vervoerd, die tot verschillende compatibiliteitsgroepen behoren.

Wagens of grote containers, waarin stoffen of voorwerpen van verschillende subklassen worden vervoerd, moeten alleen zijn voorzien van grote etiketten volgens het model van de gevaarlijkste subklasse, in de volgorde:

1.1 (gevaarlijkst), 1.5, 1.2, 1.3, 1.6, 1.4 (minst gevaarlijk).

Indien stoffen van classificatiecode 1.5 D tezamen met stoffen of voorwerpen van subklasse 1.2 worden vervoerd, moet de wagen of de grote container van grote etiketten worden voorzien voor subklasse 1.1.

Grote etiketten zijn niet voorgeschreven bij het vervoer van ontplofbare stoffen of voorwerpen van subklasse 1.4, compatibiliteitsgroep S.

Op wagens en grote containers met colli, die als militaire zending in de zin van sectie 1.5.2 worden vervoerd en die volgens 5.2.2.1.8 niet van gevaarsetiketten zijn voorzien, moeten in het geval van wagens aan beide lange zijden en in het geval van grote containers aan alle vier zijden de in kolom (5) van tabel A van hoofdstuk 3.2 aangegeven grote etiketten zijn aangebracht.

5.3.1.1.3 Voor klasse 7 moet het grote etiket voor het overheersende gevaar overeenkomen met model nr. 7D zoals aangegeven in 5.3.1.7.2. Dit grote etiket is niet vereist voor wagens of grote containers die vrijgestelde colli vervoeren.

Indien het aanbrengen van zowel etiketten als grote etiketten van klasse 7 op wagens, grote containers, MEGC's, tankcontainers of transporttanks is voorgeschreven, mag in plaats van het grote etiket nr. 7D een vergroot gevaarsetiket worden aangebracht, dat met het voorgeschreven gevaarsetiket voor model nr. 7A, 7B of 7C overeenkomt, waardoor zowel aan het voorschrift voor het aanbrengen van de etiketten als van het grote etiket nr. 7D wordt voldaan. In dat geval moeten de afmetingen minimaal 250 mm bij 250 mm zijn.

5.3.1.1.4 Voor klasse 9 moet het grote etiket overeenkomen met een etiket van model nr. 9 als getoond in

5.2.2.2.2; een etiket van model nr. 9A mag niet voor het aanbrengen van grote etiketten worden gebruikt.

5.3.1.1.5 Grote containers, MEGC's, tankcontainers, transporttanks of wagens die goederen van meer dan één klasse bevatten, behoeven niet te zijn voorzien van een groot etiket voor het bijkomend gevaar, indien het door dat grote etiket gesymboliseerde gevaar reeds wordt aangegeven door middel van een groot etiket voor het overheersende of bijkomende gevaar.

5.3.1.1.6 Grote etiketten die geen betrekking hebben op de vervoerde gevaarlijke goederen, of restanten daarvan, moeten zijn verwijderd of afgedekt.

5.3.1.1.7 Indien de grote etiketten zijn aangebracht op klapporden, dan moeten deze zodanig zijn ontworpen en vastgezet dat ze niet kunnen omklappen of losraken van de houder tijdens het vervoer (in het bijzonder als gevolg van stoten of onbedoelde handelingen).

5.3.1.2 **Het aanbrengen van grote etiketten op grote containers, bulkcontainers, MEGC's, tankcontainers en transporttanks**

De grote etiketten moeten aan beide lange zijden en aan beide korte zijden van de grote container, bulkcontainer, MEGC, tankcontainer of transporttank zijn aangebracht en op twee tegenover elkaar gelegen zijden in geval van flexibele bulkcontainers.

Indien de tankcontainer of transporttank meerdere compartimenten heeft, waarin twee of meer dan twee gevaarlijke stoffen worden vervoerd, moeten de van toepassing zijnde grote etiketten worden aangebracht aan de beide lange zijden op de plaats van het betreffende compartiment; en één groot etiket van elk model dat aan de lange zijden is aangebracht, moet aan beide uiteinden worden aangebracht.

Indien alle compartimenten van dezelfde grote etiketten moeten worden voorzien, moeten deze grote etiketten slechts eenmaal aan beide lange zijden en aan beide uiteinden van de tankcontainer of transporttank worden aangebracht.

5.3.1.3 **Het aanbrengen van grote etiketten op draagwagens, waarop grote containers, bulkcontainers, MEGC's, tankcontainers of transporttanks worden vervoerd.**

**Opmerking:** Voor het aanbrengen van grote etiketten op draagwagens die voor het gecombineerde rail/wegvervoer worden gebruikt, zie 1.1.4.4.

Indien de op de grote containers, bulkcontainers, MEGC's, tankcontainers of transporttanks aangebrachte grote etiketten buiten de draagwagens niet zichtbaar zijn, moeten dezelfde grote etiketten ook aan beide lange zijden van de wagen zijn aangebracht. Afgezien hiervan behoeven op de draagwagens geen grote etiketten te worden aangebracht.

5.3.1.4 **Het aanbrengen van grote etiketten op wagens voor vervoer als los gestort goed, reservoirwagens, batterijwagens en wagens met afneembare tanks**

De grote etiketten moeten aan beide lange zijden van de wagen zijn aangebracht.

Indien de reservoirwagen of het op de wagen vervoerde afneembare reservoir meerdere compartimenten heeft, waarin twee of meer dan twee gevaarlijke stoffen worden vervoerd, moeten de van toepassing zijnde grote etiketten worden aangebracht aan de beide lange zijden op de plaats van de betreffende compartimenten. Indien op alle compartimenten dezelfde grote etiketten aangebracht moeten worden, dan moeten deze grote etiketten aan beide lange zijden slechts éénmaal worden aangebracht.

Indien meer dan één groot etiket is voorgeschreven voor hetzelfde compartiment, dan moeten de grote etiketten dicht naast elkaar worden aangebracht.

5.3.1.5 **Het aanbrengen van grote etiketten op wagens waarin uitsluitend colli worden vervoerd**

De grote etiketten moeten aan beide lange zijden van de wagen zijn aangebracht.

5.3.1.6 **Het aanbrengen van grote etiketten op lege reservoirwagens, batterijwagens, MEGC's, tankcontainers, transporttanks en op lege wagens en grote containers voor vervoer als los gestort goed**

Op lege, ongereinigde, niet ontgaste of niet gedecontamineerde reservoirwagens, wagens met afneembare tanks, batterijwagens, MEGC's, tankcontainers en transporttanks, alsmede op lege, ongereinigde of niet gedecontamineerde wagens en grote containers voor vervoer als los gestort goed moeten de voor de voorafgaande lading voorgeschreven grote etiketten aanwezig blijven.

### 5.3.1.7 **Beschrijving van de grote etiketten**

5.3.1.7.1 Met uitzondering van het in 5.3.1.7.2 bepaalde voor grote etiketten van klasse 7 en in 5.3.6.2 voor de kenmerking van milieugevaarlijke stoffen moet een groot etiket worden opgesteld zoals weergegeven in figuur 5.3.1.7.1:

**Figuur 5.3.1.7.1**

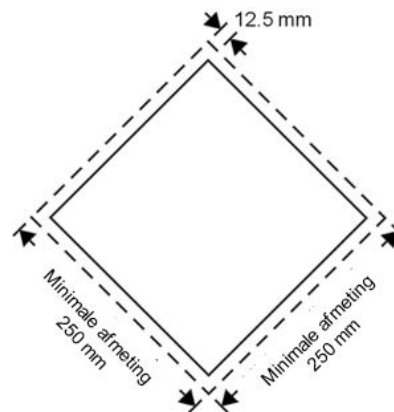

Groot etiket (behalve voor klasse 7)

Het grote etiket moet de vorm hebben van een vierkant dat op een van zijn hoekpunten staat (ruitvormig) met afmetingen van ten minste 250 mm bij 250 mm (tot de rand van het etiket). De lijn binnen de rand loopt parallel aan de rand van het etiket op een afstand van 12,5 mm vanaf de buitenkant van die lijn tot de rand van het etiket. Het symbool en de lijn binnen de rand hebben dezelfde kleur als het etiket voor de klasse of subklasse van de gevaarlijke stoffen in kwestie. De positie en afmetingen van het symbool of nummer van de klasse of subklasse moeten in verhouding zijn tot de positie en afmetingen zoals voorgeschreven in 5.2.2.2 voor de desbetreffende klasse of subklasse van de gevaarlijke stoffen in kwestie. Op het grote etiket worden het nummer van de klasse of subklasse (en voor goederen in klasse 1 de letter van de compatibiliteitsgroep) van de gevaarlijke stoffen in kwestie aangebracht op de wijze zoals voorgeschreven in 5.2.2.2 voor het corresponderende etiket, in cijfers met een hoogte van minimaal 25 mm. De afwijkingen die nader zijn aangeduid in 5.2.2.2.1, tweede zin, 5.2.2.2.1.3, derde zin en 5.2.2.2.1.5 voor gevaarsetiketten zijn ook van toepassing op grote etiketten. Waar geen afmetingen zijn aangegeven, moeten alle kenmerken bij benadering in verhouding zijn tot de getoonde kenmerken.

De voorschriften van 5.2.2.1.2 zijn ook van toepassing.

5.3.1.7.2 Het grote etiket voor klasse 7 moet afmetingen bezitten van ten minste 250 mm x 250 mm met een zwarte kaderlijn op 5 mm binnen de rand en parallel daaraan, en moet verder overeenkomen met onderstaande afbeelding. Het cijfer "7" moet tenminste 25 mm hoog zijn. De achtergrondkleur van de bovenste helft van het grote etiket moet geel zijn en van de onderste helft wit; de kleur van het klaverbladsymbool en de opdruk moet zwart zijn. Het gebruik van het woord "RADIOACTIVE" in de onderste helft is facultatief, zodat deze ruimte gebruikt kan worden voor het vermelden van het UN-nummer van toepassing op de zending.



## Groot etiket voor radioactieve stoffen van klasse 7

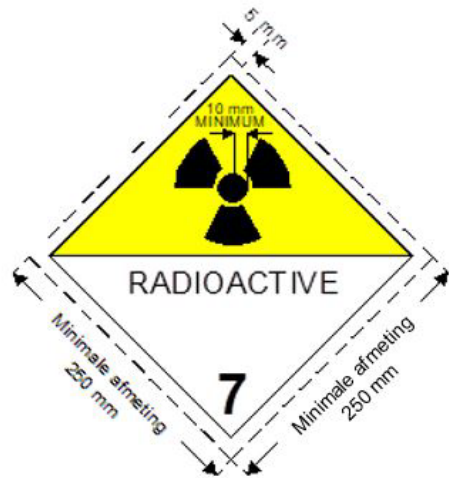

(No. 7D)

Symbol (klaverblad): zwart; achtergrond: bovenste helft geel met witte rand, onderste helft wit.

In de onderste helft moeten het woord "RADIOACTIVE", of in plaats daarvan het toepasselijke UN-nummer, en, in de benedenhoek, het cijfer "7" aangegeven zijn.

5.3.1.7.3 Bij tankcontainers en transporttanks met een inhoud van niet meer dan  $3 \text{ m}^3$  mogen de grote etiketten worden vervangen door etiketten overeenkomstig 5.2.2.2. Indien deze etiketten buiten de dragende wagen niet zichtbaar zijn, moeten tevens grote etiketten overeenkomstig 5.3.1.7.1 aan beide zijden van de wagen zijn aangebracht.

5.3.1.7.4 Indien de omvang en constructie van de wagen zodanig zijn dat het beschikbare oppervlak onvoldoende is om de voorgeschreven grote etiketten aan te brengen, mogen hun afmetingen worden verkleind tot 150 mm bij 150 mm. In dit geval zijn de andere afmetingen, vastgelegd voor de symbolen, lijnen, cijfers en letters niet van toepassing.

### 5.3.2 Oranje kenmerking

#### 5.3.2.1 Algemene voorschriften voor de oranje kenmerking

**Opmerking:** Voor de kenmerking met oranje borden van draagwagens die voor het gecombineerde rail/wegvervoer worden gebruikt, zie 1.1.4.4.

5.3.2.1.1 Bij het vervoer van goederen, waarvoor in kolom (20) van tabel A van hoofdstuk 3.2 een gevaarsidentificatienummer is aangegeven, moet aan beide lange zijden

- van reservoirwagens,
- van batterijwagens,
- van wagens met afneembare tanks
- van tankcontainers,
- van MEGC's
- van transporttanks
- van wagens voor los gestort vervoer
- van grote en kleine containers voor los gestort vervoer
- van wagens of containers waarin onder exclusief gebruik te vervoeren verpakte radioactieve stoffen met een enkel UN-nummer en zonder andere gevaarlijke stoffen worden vervoerd

een rechthoekig oranje bord overeenkomstig 5.3.2.2.1 zijn aangebracht, en wel op zodanige wijze dat het duidelijk zichtbaar is.

Dit bord moet ook zijn aangebracht op beide zijden van laadeenheden waarin lithiumbatterijen zijn

geplaatst (UN 3536).

Dit bord mag ook zijn aangebracht aan beide lange zijden van wagens die een gesloten lading colli met één en hetzelfde goed of voorwerp bevatten.

5.3.2.1.2 Op elk oranje bord moet het in kolom (20) van tabel A van hoofdstuk 3.2 voor de vervoerde stof vermelde gevaarsidentificatienummer en het in kolom (1) vermelde UN-nummer zijn aangegeven, zoals bepaald in 5.3.2.2.2.

Indien in een reservoirwagen, batterijwagen, wagen met afneembare tanks, tankcontainer, MEGC of transporttank verschillende stoffen worden vervoerd in gescheiden tanks of in gescheiden compartimenten van eenzelfde tank, dan moet de afzender de oranje borden, voorgeschreven in 3.3.2.1.1, voorzien van de juiste nummers, goed zichtbaar aan beide zijden van de tanks of van de compartimenten van de tank, evenwijdig aan de lengteas van de wagen, de tankcontainer of de transporttank, aanbrengen.

5.3.2.1.3 *(Gereserveerd)*

5.3.2.1.4 *(Gereserveerd)*

5.3.2.1.5 Indien de in 5.3.2.1.1 voorgeschreven oranje borden, aangebracht op de containers, bulkcontainers, tankcontainers, MEGC's of transporttanks, niet duidelijk zichtbaar zijn buiten de draagwagen die ze vervoert, dan moeten dezelfde borden ook aan beide lange zijden van de wagen zijn aangebracht.

**Opmerking:** Deze paragraaf hoeft niet te worden toegepast op wagens die containers voor vervoer als losgestort goed, tanks en MEGC's met een grootste inhoud van 3.000 liter vervoeren.

5.3.2.1.6 *(Geschrap)*

5.3.2.1.7 De voorschriften van 5.3.2.1.1 tot en met 5.3.2.1.5 zijn ook van toepassing op lege, ongereinigde, niet ontgaste of niet ontsmette

- reservoirwagens,
- batterijwagens,
- wagens met afneembare tanks,
- tankcontainers,
- transporttanks,
- MEGC's,

evenals op lege, ongereinigde of niet ontsmette wagens, grote en kleine containers voor los gestort vervoer.

5.3.2.1.8 Oranje borden die geen betrekking hebben op de vervoerde gevaarlijke goederen of resten daarvan, moeten zijn verwijderd of afgedekt. Indien de borden zijn afgedekt, dan moet deze afdekking volledig zijn en nog effectief na een aanwezigheid van 15 minuten in een brand.

### **5.3.2.2 Beschrijving van de oranje borden**

5.3.2.2.1 De oranje borden mogen retroflecterend zijn en moeten een basislengte van 40 cm, een hoogte van 30 cm en een zwarte rand bezitten van 15 mm breed.

Het gebruikte materiaal moet weerbestendig zijn en een duurzame kenmerking garanderen. Het bord mag niet van de bevestiging losraken na aanwezigheid in een 15 minuten durende brand.

Het moet bevestigd blijven ongeacht de stand van de wagen.

De oranje borden mogen worden vervangen door een zelfklevende folie, door een geschilderde of door middel van enig ander gelijkwaardig proces aangebrachte kenmerking.

Deze alternatieve kenmerking moet voldoen aan de in deze subsectie genoemde voorwaarden, met uitzondering van de voorschriften met betrekking tot de brandbestendigheid, genoemd in 5.3.2.2.1 en 5.3.2.2.2.

**Opmerking:** De oranje kleur van de borden moet onder normale gebruiksomstandigheden de kleurcoördinaten te bezitten, gelegen binnen het gebied van de kleurendriehoek dat gevormd wordt door de volgende coördinaten:

KLEURCOÖRDINATEN VAN DE PUNTEN OP DE HOEKEN VAN HET GEBIED IN DE KLEURENDRIEHOEK				
x	0,52	0,52	0,578	0,618
y	0,38	0,40	0,422	0,38

Helderheidscoëfficiënt van de niet-retro reflecterende kleur:  $\beta \geq 0,22$ , van de retro reflecterende kleur:  $\beta > 0,12$ .

Referentiecentrum E, standaard lichtbron C, invalshoek  $45^\circ$ , bekeken onder  $0^\circ$ .

De coëfficiënt van de intensiteit van het teruggekaatste licht bij een belichtingshoek van  $5^\circ$ , waargenomen onder een hoek van  $0,2^\circ$ : ten minste 20 candela per lux en per  $m^2$ .

5.3.2.2.2 Het gevaarsidentificatienummer en het UN-nummer moeten bestaan uit zwarte cijfers met een hoogte van 100 mm en een lijndikte van 15 mm. Het gevaarsidentificatienummer moet in het bovenste deel van het bord zijn aangebracht en het UN-nummer in het onderste deel; zij moeten zijn gescheiden door een horizontale zwarte lijn van 15 mm breedte, die over het midden van het bord loopt (zie 5.3.2.2.3). Het gevaarsidentificatienummer en het UN-nummer moeten onuitwisbaar zijn en na aanwezigheid in een 15 minuten durende brand nog leesbaar.

Uitwisselbare cijfers en letters op borden, die het gevaarsidentificatienummer en het UN-nummer weergeven, moeten tijdens het vervoer op hun plaats blijven, ongeacht de stand van de wagen.

### 5.3.2.2.3 Voorbeeld van een oranje bord met gevaarsidentificatienummer en UN-nummer

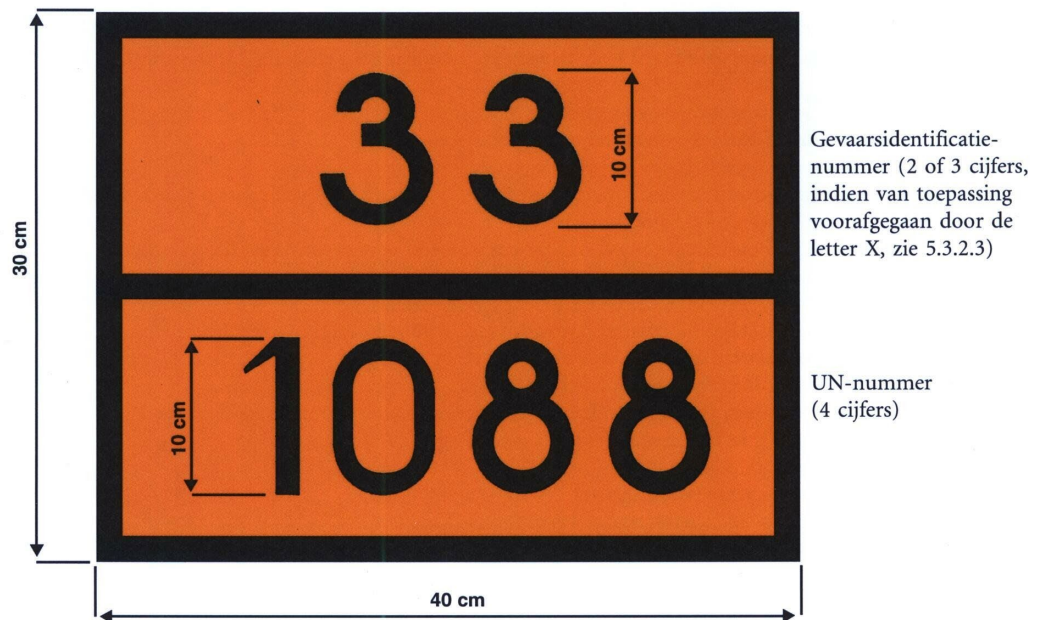

Achtergrond: oranje.

Zoom, horizontale lijn en cijfers: zwart, 15 mm dik.

5.3.2.2.4 De tolerantie voor alle afmetingen, vermeld in deze subsectie, bedraagt  $\pm 10\%$ .

5.3.2.2.5 Indien het oranje bord is bevestigd op klappborden, dan moeten deze zodanig zijn ontworpen en vastgezet dat ze niet kunnen omklappen of losraken van de houder tijdens het vervoer (in het bijzonder als gevolg van stoten of onbedoelde handelingen).

### 5.3.2.3 **Betekenis van gevaarsidentificatienummers**

5.3.2.3.1 Het gevaarsidentificatienummer bestaat voor stoffen van de klassen 2 t/m 9 uit twee of drie cijfers. De cijfers geven in het algemeen de volgende gevaren aan:

- 2 Vrijkomen van gas als gevolg van druk of van een chemische reactie
- 3 Brandbaarheid van vloeistoffen (dampen) en gassen of voor zelfverhitting vatbare vloeistof
- 4 Brandbaarheid van vaste stoffen of voor zelfverhitting vatbare vaste stof
- 5 Oxiderende (verbranding bevorderende) werking
- 6 Giftigheid of besmettingsgevaar
- 7 Radioactiviteit
- 8 Bijtende werking
- 9 Gevaar voor een spontane heftige reactie

**Opmerking:** *Het gevaar voor een spontane heftige reactie in de zin van cijfer 9 omvat de met de aard van de stof samenhangende mogelijkheid van explosiegevaar, een ontledings- of polymerisatiereactie, waarbij aanzienlijke warmte of brandbare en/of giftige gassen vrijkomen.*

Verdubbeling van een cijfer duidt op een versterking van dat specifieke gevaar.

Indien het met een stof samenhangende gevaar voldoende kan worden aangegeven door middel van een enkel cijfer, dan wordt dit cijfer gevolgd door een nul.

De volgende combinaties van cijfers hebben evenwel een bijzondere betekenis: 22, 323, 333, 362, 382, 423, 44, 446, 462, 482, 539, 606, 623, 642, 823, 842, 90 en 99 (zie 5.3.2.3.2 hieronder).

Indien het gevaarsidentificatienummer wordt voorafgegaan door de letter "X", betekent dit dat de stof op gevaarlijke wijze met water reageert. Bij dergelijke stoffen mag water alleen worden gebruikt met toestemming van deskundigen.

Voor stoffen van klasse 1 moet de classificatiecode overeenkomstig kolom (3b) van tabel A van hoofdstuk 3.2 worden gebruikt als het gevaarsidentificatienummer. De classificatiecode bestaat uit:

- de subklasse overeenkomstig 2.2.1.1.5, en
- de letter van de compatibiliteitsgroep overeenkomstig 2.2.1.1.6.

5.3.2.3.2 De gevaarsidentificatienummers, opgenomen in kolom (20) van tabel A van hoofdstuk 3.2, hebben de volgende betekenis:

- 20** verstikkend gas, of gas dat geen bijkomend gevaar vertoont
- 22** sterk gekoeld, vloeibaar gemaakt gas, verstikkend
- 223** sterk gekoeld, vloeibaar gemaakt gas, brandbaar
- 225** sterk gekoeld, vloeibaar gemaakt gas, oxiderend (verbranding bevorderend)
- 23** brandbaar gas
- 238** brandbaar gas, bijtend
- 239** brandbaar gas, dat aanleiding kan geven tot een spontane heftige reactie
- 25** oxiderend (verbranding bevorderend) gas
- 26** giftig gas
- 263** giftig gas, brandbaar
- 265** giftig gas, oxiderend (verbranding bevorderend)
- 268** giftig gas, bijtend
- 28** bijtend gas
- 285** bijtend gas, oxiderend
- 30** - brandbare vloeistof (vlampunt tussen 23 °C en 60 °C, grenswaarden inbegrepen) of



- brandbare vloeistof of vaste stof in gesmolten toestand met een vlampunt hoger dan 60 °C, die verwarmd is tot een temperatuur gelijk aan of boven zijn vlampunt, of
- voor zelfverhitting vatbare vloeistof
- 323** brandbare vloeistof, die met water reageert onder ontwikkeling van brandbare gassen
- X323** brandbare vloeistof, die op gevaarlijke wijze met water reageert onder ontwikkeling van brandbare gassen<sup>3)</sup>
- 33** zeer brandbare vloeistof (vlampunt lager dan 23 °C)
- 333** pyrofore vloeistof
- X333** pyrofore vloeistof, die op gevaarlijke wijze met water reageert<sup>3)</sup>
- 336** zeer brandbare vloeistof, giftig
- 338** zeer brandbare vloeistof, bijtend
- X338** zeer brandbare vloeistof, bijtend, die op gevaarlijke wijze met water reageert<sup>3)</sup>
- 339** zeer brandbare vloeistof, die aanleiding kan geven tot een spontane heftige reactie
- 36** brandbare vloeistof (vlampunt tussen 23 °C en 60 °C, grenswaarden inbegrepen), zwak giftig, of voor zelfverhitting vatbare vloeistof, giftig
- 362** brandbare vloeistof, giftig, die met water reageert onder ontwikkeling van brandbare gassen
- X362** brandbare vloeistof, giftig, die op gevaarlijke wijze met water reageert onder ontwikkeling van brandbare gassen<sup>3)</sup>
- 368** brandbare vloeistof, giftig, bijtend
- 38** brandbare vloeistof (vlampunt tussen 23 °C en 60 °C, grenswaarden inbegrepen), zwak bijtend, of voor zelfverhitting vatbare vloeistof, bijtend
- 382** brandbare vloeistof, bijtend, die met water reageert, onder ontwikkeling van brandbare gassen
- X382** brandbare vloeistof, bijtend, die op gevaarlijke wijze met water reageert onder ontwikkeling van brandbare gassen<sup>1)</sup>
- 39** brandbare vloeistof, die aanleiding kan geven tot een spontane heftige reactie brandbare vaste stof, of zelfontledende stof, of voor zelfverhitting vatbare stof
- 40**
  - brandbare vaste stof, of
  - zelfontledende stof, of
  - voor zelfverhitting vatbare stof, of
  - polymeriserende stof
- 423** vaste stof die met water reageert onder ontwikkeling van brandbare gassen, of brandbare vaste stof, die met water reageert onder ontwikkeling van brandbare gassen, of voor zelfverhitting vatbare stof, die met water reageert onder ontwikkeling van brandbare gassen.
- X423** vaste stof, die op gevaarlijke wijze met water reageert onder ontwikkeling van brandbare gassen, of brandbare vaste stof, die op gevaarlijke wijze met water reageert onder ontwikkeling van brandbare gassen, of voor zelfverhitting vatbare stof, die op gevaarlijke wijze met water reageert onder ontwikkeling van brandbare gassen<sup>3)</sup>

---

<sup>1</sup> Water mag slechts worden gebruikt na toestemming van deskundigen.

- 43** voor zelfontbranding vatbare (pyrofore) vaste stof
- X432** voor zelfontbranding vatbare (pyrofore) vaste stof, die op gevaarlijke wijze met water reageert onder ontwikkeling van brandbare gassen <sup>3</sup>
- 44** brandbare vaste stof, in gesmolten toestand bij verhoogde temperatuur
- 446** brandbare vaste stof, in gesmolten toestand bij verhoogde temperatuur, giftig
- 46** brandbare of voor zelfverhitting vatbare vaste stof, giftig
- 462** vaste stof, giftig, die met water reageert onder ontwikkeling van brandbare gassen
- X462** vaste stof, die op gevaarlijke wijze met water reageert onder ontwikkeling van giftige gassen <sup>3)</sup>
- 48** brandbare of voor zelfverhitting vatbare vaste stof, bijtend
- 482** vaste stof, bijtend, die met water reageert onder ontwikkeling van brandbare gassen
- X482** vaste stof, die op gevaarlijke wijze met water reageert onder ontwikkeling van bijtende gassen <sup>3)</sup>
- 50** oxiderende (verbranding bevorderende) stof
- 539** brandbaar organisch peroxide
- 55** sterk oxiderende (verbranding bevorderende) stof
- 556** sterk oxiderende (verbranding bevorderende) stof, giftig
- 558** sterk oxiderende (verbranding bevorderende) stof, bijtend
- 559** sterk oxiderende (verbranding bevorderende) stof, die aanleiding kan geven tot een spontane heftige reactie
- 56** oxiderende (verbranding bevorderende) stof, giftig
- 568** oxiderende (verbranding bevorderende) stof, giftig, bijtend
- 58** oxiderende (verbranding bevorderende) stof, bijtend
- 59** oxiderende (verbranding bevorderende) stof, die aanleiding kan geven tot een spontane heftige reactie
- 60** giftige of zwak giftige stof
- 606** infectieuze stof
- 623** giftige vloeistof, die met water reageert onder ontwikkeling van brandbare gassen
- 63** giftige stof, brandbaar (vlampunt tussen 23 °C en 60 °C, grenswaarden inbegrepen)
- 638** giftige stof, brandbaar (vlampunt tussen 23 °C en 60 °C, grenswaarden inbegrepen), bijtend
- 639** giftige stof, brandbaar (vlampunt niet hoger dan 60 °C), die aanleiding kan geven tot een spontane heftige reactie
- 64** giftige vaste stof, brandbaar of voor zelfverhitting vatbaar
- 642** giftige vaste stof, die met water reageert onder ontwikkeling van brandbare gassen

---

<sup>3</sup> Water mag slechts worden gebruikt na toestemming van deskundigen

- 65 giftige stof, oxiderend (verbranding bevorderend),
- 66 zeer giftige stof
- 663 zeer giftige stof, brandbaar (vlampunt niet hoger dan 60 °C)
- 664 zeer giftige vaste stof, brandbaar of voor zelfverhitting vatbaar
- 665 zeer giftige stof, oxiderend (verbranding bevorderend)
- 668 zeer giftige stof, bijtend
- X668 zeer giftige stof, bijtend, die op gevaarlijke wijze met water reageert <sup>1</sup>
- 669 zeer giftige stof, die aanleiding kan geven tot een spontane heftige reactie
- 68 giftige stof, bijtend
- 687 giftige stof, bijtend, radioactief
- 69 giftige of zwak giftige stof, die aanleiding kan geven tot een spontane heftige reactie
- 70 radioactieve stof
- 768 radioactieve stof, giftig, bijtend
- 78 radioactieve stof, bijtend
- 80 bijtende of zwak bijtende stof
- X80 bijtende of zwak bijtende stof, die op gevaarlijke wijze met water reageert <sup>1</sup>
- 823 bijtende vloeistof, die met water reageert onder ontwikkeling van brandbare gassen
- 83 bijtende of zwak bijtende stof, brandbaar (vlampunt tussen 23 °C en 60 °C, grenswaarden inbegrepen)
- X83 bijtende of zwak bijtende stof, brandbaar (vlampunt tussen 23 °C en 60 °C, grenswaarden inbegrepen), die op gevaarlijke wijze met water reageert <sup>1</sup>
- 836 bijtende of zwak bijtende stof, brandbaar (vlampunt tussen 23°C en 60°C grenswaarden inbegrepen), giftig
- 839 bijtende of zwak bijtende stof, brandbaar (vlampunt tussen 23 °C en 60 °C, grenswaarden inbegrepen), die aanleiding kan geven tot een spontane heftige reactie
- X839 bijtende of zwak bijtende stof, brandbaar (vlampunt tussen 23 °C en 60 °C, grenswaarden inbegrepen), die aanleiding kan geven tot een spontane heftige reactie en die op gevaarlijke wijze met water reageert <sup>1</sup>
- 84 bijtende vaste stof, brandbaar of voor zelfverhitting vatbaar
- 842 bijtende vaste stof, die met water reageert onder ontwikkeling van brandbare gassen
- 85 bijtende of zwak bijtende stof, oxiderend (verbranding bevorderend)
- 856 bijtende of zwak bijtende stof, oxiderend (verbranding bevorderend) en giftig bijtende of zwak bijtende stof, giftig

---

<sup>1</sup> **Water mag slechts worden gebruikt na toestemming van deskundigen.**

- 86 bijtende stof, radioactief
- 88 sterk bijtende stof
- X88 sterk bijtende stof, die op gevaarlijke wijze met water reageert<sup>1</sup>
- 883 sterk bijtende stof, brandbaar (vlampunt tussen 23 °C en 60 °C, grenswaarden inbegrepen)
- 884 sterk bijtende vaste stof, brandbaar of voor zelfverhitting vatbaar
- 885 sterk bijtende stof, oxiderend (verbranding bevorderend)
- 886 sterk bijtende stof, giftig
- X886 sterk bijtende stof, giftig, die op gevaarlijke wijze met water reageert<sup>1</sup>
- 89 bijtende of zwak bijtende stof, die aanleiding kan geven tot een spontane heftige reactie
- 90 milieugevaarlijke stof; diverse gevaarlijke stoffen
- 99 diverse gevaarlijke stoffen, vervoerd in verwarmde toestand.

### 5.3.3 Kenmerk voor stoffen die in verwarmde toestand worden vervoerd

Reservoirwagens, tankcontainers, transporttanks, speciale wagens of speciale grote containers of speciaal ingerichte wagens of grote containers die een stof bevatten die wordt vervoerd of ten vervoer wordt overgedragen in vloeibare vorm bij een temperatuur van 100 °C of hoger of in vaste vorm bij een temperatuur van 240 °C of hoger, moeten in het geval van wagens aan beide lange zijden en in het geval van containers, tankcontainers en transporttanks aan alle vier zijden van het in figuur 5.3.3. weergegeven kenmerk zijn voorzien.

**Figuur 5.3.3**

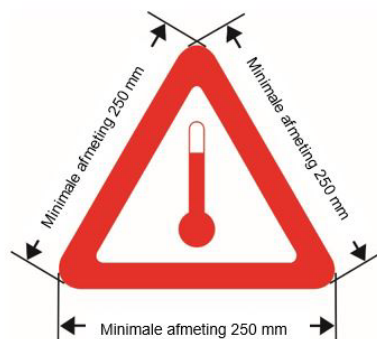

#### **Kenmerk voor vervoer in verwarmde toestand**

Het kenmerk bestaat uit een gelijkzijdige driehoek. De kleur van het kenmerk is rood. De zijden zijn minimaal 250 mm lang. Voor tankcontainers en transporttanks met een inhoud van niet meer dan 3.000 liter waarvan het beschikbare oppervlak onvoldoende is om de voorgeschreven kenmerken aan te brengen, mogen de minimumafmetingen van de zijden worden verkleind tot 100 mm. Waar geen afmetingen zijn aangegeven, moeten alle kenmerken bij benadering in verhouding zijn tot de getoonde kenmerken. Het kenmerk moet weersbestendig zijn en een duurzame kenmerking garanderen tijdens de gehele reis.

### 5.3.4 Rangeeretiketten volgens model nr. 13 en 15

#### 5.3.4.1 *Algemene voorschriften*

De algemene voorschriften van 5.3.1.1.1, 5.3.1.1.6, alsmede van 5.3.1.3 t/m 5.3.1.6 zijn ook van toepassing op de rangeeretiketten volgens model no. 13 en 15.

In plaats van de rangeeretiketten mogen ook onuitwisbare merktekens voor het rangeren worden aangebracht, die exact met de voorgeschreven modellen moet overeenkomen. Deze merktekens behoeven slechts de rode driehoek(en) met het zwarte uitroepteken voor te stellen (met een basis van ten minste 100 mm en een hoogte van ten minste 70 mm).

#### 5.3.4.2 **Beschrijving van de rangeeretiketten volgens model nr. 13 en 15**

De rangeeretiketten volgens model nr. 13 en 15 hebben de vorm van een rechthoek van ten minste het formaat A7 (74 mm x 107 mm).

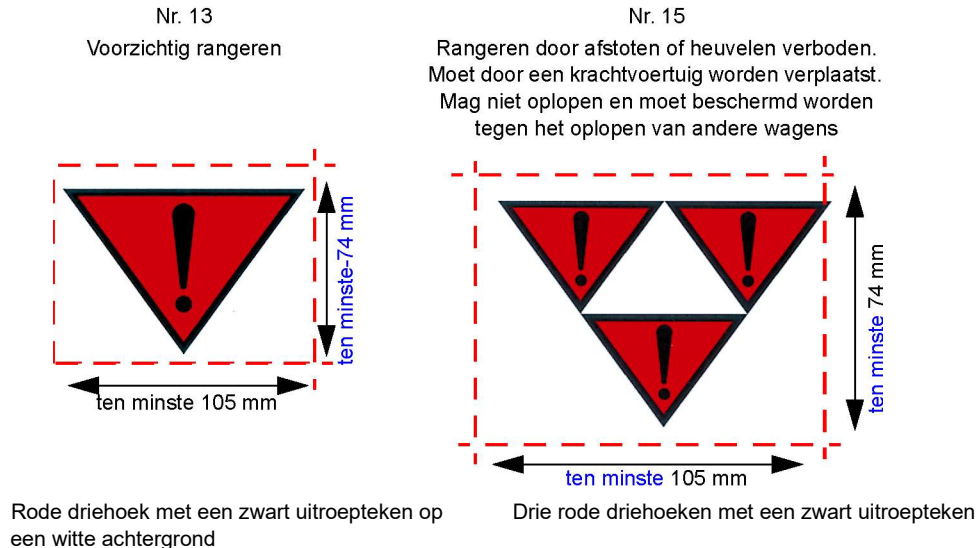

#### 5.3.5 **Oranje band**

Reservoirwagens voor vloeibaar gemaakte, sterk gekoelde, vloeibaar gemaakte of opgeloste gassen moeten zijn gekenmerkt door een ongeveer 30 cm brede niet-retroreflecterende oranje band<sup>2</sup>, die op halve hoogte zonder onderbreking op de tank is aangebracht.

#### 5.3.6 **Kenmerking voor milieugevaarlijke stoffen**

5.3.6.1 Indien overeenkomstig de bepalingen van sectie 5.3.1 het aanbrengen van een groot etiket is voorgeschreven, moeten containers, bulkcontainers, MEGC's, tankcontainers, transporttanks en wagens, die milieugevaarlijke stoffen bevatten, die voldoen aan de criteria van 2.2.9.1.10, zijn voorzien van de kenmerking voor milieugevaarlijke stoffen, afgebeeld in 5.2.1.8.3. Dit is niet van toepassing op de in 5.2.1.8.1 vermelde uitzonderingen.

5.3.6.2 De kenmerking voor milieugevaarlijke stoffen voor grote containers, bulkcontainers, MEGC's, tankcontainers, transporttanks en wagens is zoals beschreven in 5.2.1.8.3 en figuur 5.2.1.8.3, behalve dat de minimumafmetingen 250 mm x 250 mm moeten zijn. Voor tankcontainers en transporttanks met een inhoud van niet meer dan 3.000 liter waarvan het beschikbare oppervlak onvoldoende is om de voorgeschreven kenmerken aan te brengen, mogen de minimumafmetingen van de zijden worden verkleind tot 100 mm x 100 mm. De overige bepalingen van sectie 5.3.1 betreffende grote etiketten zijn

<sup>2</sup> Zie 5.3.2.2.1, Opmerking.

van overeenkomstige toepassing op de kenmerking.

# Hoofdstuk 5.4

## DOCUMENTATIE

### 5.4.0 Algemeen

5.4.0.1 Tenzij anders aangegeven moet bij elk vervoer van goederen, geregeld door het RID, de documentatie voorgeschreven in dit hoofdstuk aanwezig zijn, indien van toepassing.

5.4.0.2 Het gebruik van technieken als elektronische gegevensverwerking (EDP, Electronic Data Processing) of elektronische gegevensuitwisseling (EDI, Electronic Data Interchange) als een hulpmiddel bij of in plaats van papieren documenten is toegestaan, onder voorwaarde dat de voor het vastleggen, de opslag en de verwerking van elektronische gegevens gebruikte procedures voldoen aan de wettelijke voorschriften met betrekking tot de waarde aangaande bewijskracht en beschikbaarheid van gegevens tijdens het vervoer op een wijze, die ten minste gelijkwaardig is aan die van papieren documenten.

5.4.0.3 Indien de informatie over het vervoer van gevaarlijke goederen aan de vervoerder wordt verstrekt door middel van EDP- of EDI-technieken, moet de afzender in staat zijn de informatie aan de vervoerder te verstrekken als een papieren document, met de informatie in de volgorde voorgeschreven in dit hoofdstuk.

### 5.4.1 Vervoersdocument voor gevaarlijke goederen en daarmee samenhangende informatie

#### 5.4.1.1 Algemene informatie, die in het vervoersdocument moet zijn aangegeven

5.4.1.1.1 Het (de) vervoersdocument(en) moet(en) voor alle ten vervoer aangeboden stoffen of voorwerpen de volgende informatie bevatten:

- a) het UN-nummer, voorafgegaan door de letters 'UN';
- b) de juiste vervoersnaam van de stof of het voorwerp, indien van toepassing (zie 3.1.2.8.1), aangevuld met de technische benaming tussen haakjes (zie 3.1.2.8.1.1), zoals vastgesteld volgens 3.1.2;
- c) • Voor stoffen en voorwerpen van klasse 1: de classificatiecode, aangegeven in hoofdstuk 3.2, tabel A, kolom (3b).  
Indien in hoofdstuk 3.2, tabel A, kolom (5) andere nummers van de modellen gevaarsetiketten dan 1, 1.4, 1.5, 1.6, 13 en 15 zijn aangegeven, dan moeten deze nummers na de classificatiecode tussen haakjes worden aangegeven;
  - Voor radioactieve stoffen van klasse 7: het nummer van de klasse "7";

**Opmerking:** Zie voor radioactieve stoffen met een bijkomend gevaar ook hoofdstuk 3.3, bijzondere bepaling 172.

- Voor lithiumbatterijen van de UN-nummers 3090, 3091, 3480 en 3481: het nummer van de klasse "g";
- Voor andere stoffen en voorwerpen van de overige klassen: de in hoofdstuk 3.2, tabel A, kolom (5) aangegeven of op grond van een bijzondere bepaling in kolom (6) de nummers van de modellen van de gevaarsetiketten die van toepassing zijn, met uitzondering van het rangeeretiket volgens model nr. 13. Indien meer dan één nummer van modellen van gevaarsetiketten zijn aangegeven, moeten de nummers na het eerste nummer tussen haakjes worden aangegeven. Bij stoffen en voorwerpen, waarvoor in kolom (5) van tabel A in hoofdstuk 3.2 geen modelnummer van etiketten is aangegeven, moet in plaats daarvan de klasse conform kolom (3a) worden vermeld;
- d) eventueel de verpakkingsgroep die aan de stof is toegekend, die mag worden voorafgegaan door de letters 'VG' (bijvoorbeeld 'VG II') of de initialen, die overeenkomen met de uitdrukking 'verpakkingsgroep' in de overeenkomstig 5.4.1.4.1 gebruikte talen.

**Opmerking:** Bij radioactieve stoffen van klasse 7 met bijkomend gevaar zie bijzondere bepaling 172,

sub d), van hoofdstuk 3.3.

- e) het aantal en de beschrijving van de colli, voor zover van toepassing [zie ook artikel 7 § 1h) en i), van de CIM]. UN-verpakkingscodes mogen uitsluitend worden gebruikt als aanvulling op de beschrijving van de soort verpakking [bijv. één kist (4G)];

**Opmerking:** *Het is niet vereist dat het aantal, type en de inhoud van elke binnenverpakking binnen de buitenverpakking van een samengestelde verpakking wordt aangegeven.*

- f) de totale hoeveelheid van elk gevaarlijk goed met een verschillend UN-nummer, een verschillende juiste vervoersnaam of een verschillende verpakkingsgroep (uitgedrukt in volume of bruto massa of netto massa, al naar gelang);

**Opmerking 1:** (Gereserveerd).

**Opmerking 2:** *Voor gevaarlijke stoffen in machines of uitrusting, gespecificeerd in het RID, moet de totale hoeveelheid daarin aanwezige gevaarlijke goederen in liters of kilogrammen, al naar gelang, worden aangegeven.*

- g) de naam en het adres van de afzender [zie ook artikel 7, § 1b), van de CIM];
- h) de naam en het adres van de geadresseerde(n) [zie ook artikel 7, § 1g), van de CIM];
- i) een verklaring overeenkomstig de voorschriften van een bijzondere overeenkomst;
- j) Indien een kenmerking volgens subsectie 5.3.2.1 is voorgeschreven, moet het gevaarsidentificatienummer vóór het UN-nummer, voorafgegaan door de letters 'UN', worden vermeld (zie onder a)). Het gevaarsidentificatienummer moet ook worden aangegeven indien de wagens die een gesloten lading colli met een en hetzelfde goed of voorwerp bevatten, zijn voorzien van een kenmerking volgens subsectie 5.3.2.1.

De plaats en de volgorde waarin de aanduidingen in het vervoersdocument moeten worden vermeld, zijn facultatief;

a), b), c) en d) moeten echter worden aangegeven in de hierboven vermelde volgorde (d.w.z. a), b), c), d)), zonder verdere tussenvoegsels, behalve die welke in het RID zijn voorgeschreven.

Voorbeelden van dergelijke toegelaten beschrijvingen van gevaarlijke stoffen zijn:

"UN 1098 ALLYLALCOHOL, 6.1 (3), I" of  
"UN 1098 ALLYLALCOHOL, 6.1 (3), VG I".

Indien een kenmerking volgens 5.3.2.1 is voorgeschreven, dan moeten a), b), c), d) en j) in de volgorde j), a), b), c), d) zijn aangegeven, zonder verdere tussenvoegsels, behalve die welke in het RID zijn voorgeschreven.

Voorbeelden van dergelijke toegelaten beschrijvingen van gevaarlijke stoffen met inachtneming van de kenmerking volgens 5.3.2.1 zijn:

"663, UN 1098 ALLYLALCOHOL, 6.1 (3), I" of  
"663, UN 1098 ALLYLALCOHOL, 6.1 (3), VG I"

#### 5.4.1.1.2

De in het vervoersdocument voorgeschreven aanduidingen moeten leesbaar zijn.

Hoewel in hoofdstuk 3.1 en in hoofdstuk 3.2, tabel A, voor de vermelding van de elementen, die bestanddelen van de juiste vervoersnaam zijn, hoofdletters worden gebruikt en hoewel in dit hoofdstuk hoofdletters en kleine letters worden gebruikt voor de vermelding van de in het vervoersdocument voorgeschreven informatie, is het gebruik van hoofdletters of kleine letters voor de aanduidingen in het vervoersdocument naar eigen keuze.



#### 5.4.1.1.3.1 **Bijzondere bepalingen voor afvalstoffen**

Indien afval dat gevaarlijke goederen (met uitzondering van radioactieve afvalstoffen) bevat, wordt vervoerd, moet de juiste vervoersnaam zijn voorafgegaan door het woord "AFVAL", tenzij deze term reeds deel uitmaakt van de juiste vervoersnaam, bijvoorbeeld:

"UN 1230 AFVAL METHANOL, 3 (6.1), II", of  
"UN 1230 AFVAL METHANOL, 3 (6.1), VG II", of  
"UN 1993 AFVAL BRANDBARE VLOEISTOF, N.E.G. (tolueen en ethylalcohol), 3, II", of  
"UN 1993 AFVAL BRANDBARE VLOEISTOF, N.E.G. (tolueen en ethylalcohol), 3, VG II", of

wanneer kenmerking overeenkomstig 5.3.2.1 is voorgeschreven:

"336, UN 1230 AFVAL METHANOL, 3 (6.1), II", of  
"336, UN 1230 AFVAL METHANOL, 3 (6.1), VG II".

Indien de bepaling voor afvalstoffen, omschreven in 2.1.3.5.5, wordt toegepast, moet het volgende aan de onder 5.4.1.1 a) tot en met d) vereiste beschrijving van de gevaarlijke goederen worden toegevoegd:  
"AFVAL VOLGENS 2.1.3.5.5" (bv. "UN 3264, BIJTENDE ZURE ANORGANISCHE VLOEISTOF, N.E.G., 8, II, AFVAL VOLGENS 2.1.3.5.5").

De technische benaming, voorgeschreven in hoofdstuk 3.3, bijzondere bepaling 274, hoeft niet te worden toegevoegd.

#### 5.4.1.1.3.2

Indien het niet mogelijk is om de precieze hoeveelheid afval op de plaats van belading te meten, mag de hoeveelheid overeenkomstig 5.4.1.1.1 (f) voor de volgende gevallen onder de volgende voorwaarden worden geschat:

- Voor verpakkingen: aan het vervoersdocument is een lijst toegevoegd met verpakkingen met inbegrip van het type en de nominale inhoud/volume (t.b.d.);
- voor containers: de schatting is gebaseerd op hun nominale inhoud en andere beschikbare informatie (bijv. type afval, gemiddelde dichtheid, vullingsgraad);
- (c) voor druk/vacuümtanks (voor afvalstoffen): de schatting is gerechtvaardigd (bijv. door middel van een schatting geleverd door de afzender of door de uitrustingsstukken van wagens/voertuigen).

Een dergelijke schatting van de hoeveelheid is niet toegestaan voor:

- Vrijstellingen waarbij de exacte hoeveelheid essentieel is (bijv. 1.1.3.6);
- Afval dat in 2.1.3.5.3 genoemde stoffen en/of stoffen van klasse 4.3 bevat;
- Tanks anders dan druk/vacuümtanks voor afvalstoffen.

In het vervoersdocument moet de volgende verklaring zijn opgenomen:  
"HOEVEELHEID GESCHAT VOLGENS 5.4.1.1.3.2".

#### 5.4.1.1.4

(Geschrapt)

#### 5.4.1.1.5

##### **Bijzondere bepalingen voor bergingsverpakkingen, met inbegrip van grote bergingsverpakkingen, en bergingsdrukhouders**

Indien gevaarlijke goederen in een al dan niet grote bergingsverpakking of bergingsdrukhouders worden vervoerd, moet na de omschrijving van de goederen in het vervoersdocument het woord "BERGINGSVERPAKKING" of "BERGINGSDRUKHOUDER" zijn toegevoegd.

#### 5.4.1.1.6

##### **Bijzondere bepalingen voor lege, ongereinigde middelen van omsluiting**

#### 5.4.1.1.6.1

Voor lege, ongereinigde middelen van omsluiting, die resten van gevaarlijke goederen - met uitzondering van klasse 7 - bevatten, moet vóór of na de beschrijving van de gevaarlijke goederen aangegeven in 5.4.1.1.1 j) en a) t/m d), de benaming "LEEG, ONGEREINIGD" of "RESTEN VAN DE LAATSTE LADING" worden vermeld. Bovendien is 5.4.1.1.1 f) niet van toepassing.

#### 5.4.1.1.6.2

De bijzondere bepaling van 5.4.1.1.6.1 mag worden vervangen door de voorschriften van 5.4.1.1.6.2.1, 5.4.1.1.6.2.2 of 5.4.1.1.6.2.3, voor zover van toepassing.

#### 5.4.1.1.6.2.1

Voor lege, ongereinigde verpakkingen, die resten van gevaarlijke goederen bevatten - met uitzondering van klasse 7 - met inbegrip van lege, ongereinigde houders voor gassen met een inhoud van niet meer dan 1000 liter, worden de gegevens als bedoeld in 5.4.1.1.1 a), b), c), d), e), f) en j) vervangen door "LEGE VERPAKKING", "LEGE HOUDER", "LEGE IBC" respectievelijk "LEGE GROTE VERPAKKING", gevolgd door de informatie van de laatste lading als bedoeld in 5.4.1.1.1 c).

Zie het volgende voorbeeld: "LEGE VERPAKKING, 6.1 (3)".

Daarnaast mag in een dergelijk geval:

- indien het bij de laatste lading gaat om gevaarlijke goederen van de klasse 2, de in 5.4.1.1.1 c) voorgeschreven

informatie worden vervangen door het nummer van de klasse "2";

- b) indien het bij de laatste lading gaat om gevaarlijke goederen van de klassen 3, 4.1, 4.2, 4.3, 5.1, 5.2, 6.1, 8 of 9, de informatie over de laatste lading, zoals beschreven in 5.4.1.1.1 c), worden vervangen door de woorden "BEVAT RESTEN VAN [...]" gevolgd door de met de resten corresponderende klasse(n) en bijkomende gevaren, in de volgorde van de klassenummers.

Voorbeeld: lege verpakkingen, ongereinigd, waarin goederen van klasse 3 zijn vervoerd tezamen met lege verpakkingen, ongereinigd, waarin goederen van klasse 8 met een bijkomend gevaar van klasse 6.1 zijn vervoerd, kunnen in het vervoersdocument worden aangeduid als:

"LEGE VERPAKKINGEN, BEVAT RESTEN VAN 3, 6.1, 8".

- 5.4.1.1.6.2.2 Voor lege, ongereinigde middelen van omsluiting, met uitzondering van verpakkingen, die resten van gevaarlijke goederen - met uitzondering van klasse 7- bevatten, en voor lege, ongereinigde houders voor gassen met een inhoud van meer dan 1000 liter, moeten de gegevens als bedoeld in 5.4.1.1.1 a) t/m d) en j), worden voorafgegaan door "LEGE RESERVOIRWAGEN", "LEGE TANKWAGEN", "LEGE AFNEEMBARE TANK", "LEGE TANKCONTAINER", "LEGE TRANSPORTTANK", "LEGE BATTERIJWAGEN", "LEGE MEGC", "LEGE WAGEN", "LEEG VOERTUIG", "LEGE CONTAINER" respectievelijk LEGE HOUDER", gevolgd door de woorden "LAATSTE LADING".  
Bovendien is 5.4.1.1.1 f) niet van toepassing.

Zie de volgende voorbeelden:

"LEGE RESERVOIRWAGEN, LAATSTE LADING: 663 UN 1098 ALLYLALCOHOL, 6.1 (3), I" of  
"LEGE RESERVOIRWAGEN, LAATSTE LADING: 663 UN 1098 ALLYLALCOHOL, 6.1 (3), VG I".

- 5.4.1.1.6.2.3 (Gereserveerd)

- 5.4.1.1.6.3 a) Indien lege, ongereinigde tanks, batterijwagens en MEGC's worden vervoerd naar de dichtstbijzijnde plaats waar reiniging of reparatie kan worden uitgevoerd overeenkomstig de voorwaarden van 4.3.2.4.3, moet in het vervoersdocument de volgende aanvullende verklaring worden opgenomen:  
"VERVOER VOLGENS 4.3.2.4.3".
- b) Indien lege, ongereinigde wagens, wegvoertuigen of containers worden vervoerd naar de dichtstbijzijnde plaats waar reiniging of reparatie kan worden uitgevoerd overeenkomstig de voorwaarden van 7.5.8.1, moet in het vervoersdocument de volgende aanvullende verklaring worden opgenomen:  
"VERVOER VOLGENS 7.5.8.1".

- 5.4.1.1.6.4 Bij het vervoer van reservoirwagens, afneembare tanks, batterijwagens, tankcontainers en MEGC's onder de voorwaarden van 4.3.2.4.4 moet in het vervoersdocument de volgende vermelding worden opgenomen:  
"VERVOER VOLGENS 4.3.2.4.4".

- 5.4.1.1.7 **Bijzondere bepalingen voor vervoer in een transportketen die vervoer over zee of door de lucht omvat**<sup>3</sup>

Bij vervoer overeenkomstig 1.1.4.2.1 moet in het vervoersdocument de volgende verklaring zijn opgenomen:  
"VERVOER VOLGENS 1.1.4.2.1".

- 5.4.1.1.8 (Gereserveerd)

- 5.4.1.1.9 **Bijzondere bepalingen voor het gecombineerd rail/wegvervoer**

**Opmerking:** Zie voor de informatie in het vervoersdocument, 1.1.4.4.5.

- 5.4.1.1.10 (Gereserveerd)

- 5.4.1.1.11 **Bijzondere bepalingen voor het vervoer van IBC's, tanks, batterijwagens, transporttanks en MEGC's na het verstrijken van de termijn voor de laatste periodieke beproeving of inspectie.**

Bij vervoer overeenkomstig 4.1.2.2 b), 4.3.2.3.7 b), 6.7.2.19.6.1 b), 6.7.3.15.6.1 b) of 6.7.4.14.6.1 b) moet een verklaring van die strekking als volgt in het vervoersdocument zijn opgenomen:

"VERVOER VOLGENS 4.1.2.2 b)",

<sup>3</sup> Bij vervoer in een transportketen die vervoer over zee of door de lucht omvat, mag een kopie van de gebruikte documentatie (bijv. formulier voor multimodaal vervoer van gevaarlijke goederen overeenkomstig 5.4.5) voor het zee- of luchtvervoer bij het vervoersdocument worden gevoegd. Deze documenten moeten hetzelfde formaat hebben als het vervoersdocument. Indien het formulier voor multimodaal vervoer van gevaarlijke goederen overeenkomstig 5.4.5 bij het vervoersdocument is gevoegd, is het niet nodig de aanduidingen betreffende de gevaarlijke goederen, die reeds in dit formulier zijn opgenomen, in het vervoersdocument zelf op te nemen, echter in het overeenkomstige vak van het vervoersdocument moet naar dit aanvullingsblad worden verwezen.

"VERVOER VOLGENS 4.3.2.3.7 b)",  
"VERVOER VOLGENS 6.7.2.19.6.1 b)",  
"VERVOER VOLGENS 6.7.3.15.6.1 b)" of  
"VERVOER VOLGENS 6.7.4.14.6.1 b)" al naar gelang.

5.4.1.1.12 **Bijzondere bepalingen voor het vervoer overeenkomstig de overgangsvoorschriften.**

Bij vervoer overeenkomstig 1.6.1.1 moet in het vervoersdocument zijn opgenomen:  
"VERVOER VOLGENS HET VÓÓR 1 JANUARI 2023 GELDENDE RID".

5.4.1.1.13 (Gereserveerd)

5.4.1.1.14 **Bijzondere bepalingen voor het vervoer van verwarmde stoffen**

Indien de juiste vervoersnaam van een stof, die in vloeibare toestand bij een temperatuur van ten minste 100 °C of in vaste toestand bij een temperatuur van ten minste 240 °C wordt vervoerd of ten vervoer wordt aangeboden, niet aangeeft dat het een stof betreft, die bij verhoogde temperatuur wordt vervoerd (b.v. door gebruik van de uitdrukking "GESMOLTEN" of "VERWARMD" als deel van de juiste vervoersnaam), dan moet onmiddellijk na de juiste vervoersnaam de uitdrukking "HEET" worden toegevoegd.

5.4.1.1.15 **Bijzondere bepalingen voor het vervoer van stoffen die door middel van chemische stabilisatie gestabiliseerd zijn**

Tenzij het reeds deel uitmaakt van de juiste vervoersnaam, moet het woord "GESTABILISEERD" worden toegevoegd aan de juiste vervoersnaam indien stabilisatie enkel door middel van chemische stabilisatie heeft plaatsgevonden (zie 3.1.2.6)."

5.4.1.1.16 (geschrap)

5.4.1.1.17 **Bijzondere bepalingen voor het vervoer van vaste stoffen in bulkcontainers conform 6.11.4**

Indien vaste stoffen in bulkcontainers conform 6.11.4 vervoerd worden, moet in het vervoersdocument worden aangegeven (zie Opmerking aan het begin van 6.11.4):

"BULKCONTAINER BK (X)<sup>4</sup> DOOR DE BEVOEGDE AUTORITEIT VAN ..... GOEDGEKEURD".

5.4.1.1.18 **Bijzondere bepalingen voor het vervoer van milieugevaarlijke stoffen (aquatisch milieu)**

Indien een stof die tot een van de klassen 1 t/m 9 behoort, voldoet aan de criteria voor de classificatie van 2.2.9.1.10, dan moet in het vervoersdocument de volgende aanvullende vermelding zijn opgenomen: "MILIEUGEVAARLIJK" of "MARINE POLLUTANT/MILIEUGEVAARLIJK". Dit aanvullende voorschrift is niet van toepassing op UN-nummers 3077 en 3082 of op de uitzonderingen genoemd in 5.2.1.8.1.

Voor vervoer in een transportketen die ook zeevervoer omvat is de vermelding "MARINE POLLUTANT" (overeenkomstig 5.4.1.4.3 van de IMDG Code) acceptabel.

5.4.1.1.19 **Bijzondere bepalingen voor het vervoer van afgedankte verpakkingen, leeg, ongereinigd (UN 3509)**

De in 5.4.1.1.1. b) vermelde juiste vervoersnaam voor afgedankte verpakkingen, leeg, ongereinigd moet worden aangevuld met de woorden "(BEVAT RESTEN VAN [...])" gevolgd door de met die resten corresponderende klasse(n) en bijkomende gevaren, in de volgorde van de klassenummers. Bovendien is 5.4.1.1.1 f) niet van toepassing.

Voorbeeld: Afgedankte verpakkingen, leeg, ongereinigd waarin goederen van klasse 4.1 zijn vervoerd en die samen zijn verpakt in een collo met afgedankte verpakkingen, leeg, ongereinigd waarin goederen van klasse 3 met een bijkomend gevaar van klasse 6.1 zijn vervoerd, moeten in het vervoersdocument worden aangemerkt als:

"UN 3509 AFGEDANKTE VERPAKKINGEN, LEEG, ONGEREINIGD (BEVAT RESTEN VAN 3, 4.1, 6.1), 9".

5.4.1.1.20 **Bijzondere bepalingen voor het vervoer van stoffen ingedeeld overeenkomstig 2.1.2.8**

Voor vervoer overeenkomstig 2.1.2.8 moet in het vervoersdocument de volgende verklaring worden opgenomen:  
"INGEDEELD OVEREENKOMSTIG 2.1.2.8".

<sup>4</sup> (x) naar gelang van toepassing te vervangen door "1" of "2".

<sup>5</sup> Voor voorwerpen wordt onder "explosieve inhoud" verstaan de ontplofbare stof die zich in het voorwerp bevindt.

#### 5.4.1.1.21 **Aanvullende informatie in het geval van de toepassing van bijzondere bepalingen**

Wanneer, overeenkomstig een bijzondere bepaling in hoofdstuk 3.3, aanvullende informatie is vereist, moet deze aanvullende informatie worden toegevoegd aan het vervoersdocument.

#### 5.4.1.1.22 (Gereserveerd)

#### 5.4.1.1.23 Bijzondere bepalingen voor het vervoer van stoffen in gesmolten toestand

Indien een stof, die volgens de definitie in 1.2.1 een vaste stof is, in gesmolten toestand ten vervoer wordt aangeboden, dan moet het woord "GESMOLTEN" als deel van de juiste vervoersnaam worden toegevoegd, tenzij dit al onderdeel is van de juiste vervoersnaam (zie 3.1.2.5);

#### 5.4.1.1.24 *Bijzondere bepalingen voor hervulbare drukkouders toegestaan door het Department of Transportation van de Verenigde Staten van Amerika*

Voor vervoer overeenkomstig 1.1.4.7 moet de volgende verklaring aan het vervoersdocument worden toegevoegd:

"VERVOER VOLGENS 1.1.4.7.1" of

"VERVOER VOLGENS 1.1.4.7.2" al naar gelang.

### **5.4.1.2 Aanvullende of bijzondere aanduidingen, vereist voor bepaalde klassen**

#### 5.4.1.2.1 **Bijzondere bepalingen voor klasse 1**

- a) Het vervoersdocument moet in aanvulling op de voorschriften van 5.4.1.1.1 f) vermelden:
  - de totale netto massa explosieve inhoud<sup>5</sup> in kg voor elk(e) stof of voorwerp voorzien van een verschillend UN-nummer;
  - de totale netto massa explosieve inhoud<sup>5</sup> in kg voor alle stoffen en voorwerpen die door het vervoersdocument worden omvat.
- b) Indien twee verschillende goederen gezamenlijk zijn verpakt moeten als aanduiding van het goed in het vervoersdocument de UN-nummers en de in hoofdletters gedrukte juiste vervoersnamen uit de kolommen (1) en (2) van tabel A van hoofdstuk 3.2 worden vermeld. Indien meer dan twee verschillende goederen gezamenlijk in hetzelfde collo zijn verpakt volgens de voorschriften voor gezamenlijke verpakking, vermeld in 4.1.10, bijzondere bepalingen MP1, MP2 en MP20 t/m 24, moeten in het vervoersdocument als omschrijving van de goederen de UN-nummers van alle stoffen en voorwerpen die zich in het collo bevinden zijn aangeven met de aanduiding "GOEDEREN VAN UN-NUMMERS ....";
- c) Voor het vervoer van stoffen en voorwerpen, die zijn ingedeeld onder een n.e.g.-positie of de positie "0190 ONTPLOFBARE STOF, MONSTER" of die zijn verpakt in overeenstemming met verpakkingsinstructie P101 van 4.1.4.1, moet bij het vervoersdocument een kopie zijn gevoegd van de toestemming van de bevoegde autoriteit met de vervoersvoorwaarden. Deze moet in een officiële taal van het land van afzending zijn gesteld en ook, indien die taal niet het Engels, Frans, Duits of Italiaans is, in het Frans, Duits, Italiaans of Engels, tenzij overeenkomsten tussen de bij het vervoer betrokken landen anders bepalen.
- d) Indien colli met stoffen en voorwerpen van de compatibiliteitsgroepen B en D, volgens de voorschriften van 7.5.2.2 in één wagen worden samen geladen, moet een kopie van de goedkeuring door de bevoegde autoriteit van het beschermende compartiment of omhullingsysteem overeenkomstig 7.5.2.2, voetnoot <sup>a)</sup>, bij het vervoersdocument zijn gevoegd. Deze moet in een officiële taal van het land van verzending zijn gesteld en ook, indien die taal niet het Engels, Frans, Duits of Italiaan is, in het Engels, Frans, Duits of Italiaans, tenzij eventuele overeenkomsten, die tussen de bij het vervoer betrokken landen gesloten zijn, anders bepalen;
- e) Indien ontplofbare stoffen of voorwerpen in verpakkingen volgens verpakkingsinstructie P101 worden vervoerd, moet in het vervoersdocument de verklaring "VERPAKKING TOEGELATEN DOOR DE BEVOEGDE AUTORITEIT VAN .. [de afgekorte benaming van de Staat (onderscheidingsteken gebruikt op voertuigen in het internationale wegverkeer<sup>86</sup>) in opdracht waarvan de bevoegde autoriteit handelt]" zijn opgenomen (zie 4.1.4.1, verpakkingsinstructie P101).
- f) In geval van militaire zendingen in de zin van 1.5.2 mogen in plaats van de benamingen volgens tabel A van hoofdstuk 3.2 de door de bevoegde militaire autoriteit voorgeschreven aanduidingen worden gebruikt.  
  
Bij het vervoer van militaire zendingen, waarvoor afwijkende voorwaarden gelden volgens 5.2.1.5, 5.2.2.1.8 en 5.3.1.1.2 alsmede 7.2.4, bijzondere bepaling W2, moet in het vervoersdocument de aanduiding "MILITAIRE ZENDING" worden vermeld.
- g) Indien vuurwerk van de UN-nummers 0333, 0334, 0335, 0336 en 0337 wordt vervoerd, moet in het vervoersdocument de volgende vermelding zijn opgenomen:

“CLASSIFICATIE VAN VUURWERK DOOR DE BEVOEGDE AUTORITEIT VAN XX MET DE REFERENTIE VOOR VUURWERK XX/YYZZZZ”.

Het certificaat voor de goedkeuring van de classificatie hoeft niet te worden meegezonden met de verzending, maar moet door de afzender voor controledoelinden aan de vervoerder of de bevoegde autoriteiten beschikbaar gesteld worden. Het certificaat voor de goedkeuring van de classificatie of een kopie daarvan moet zijn gesteld in een officiële taal van het land van afzending en indien die taal niet het Duits, Engels, Frans of Italiaans is, in het Duits, Engels, Frans of Italiaans.

**Opmerking 1:** *Aanvullend op de juiste vervoersnaam mag in het vervoersdocument de handels- of technische benaming van de goederen worden vermeld.*

**Opmerking 2:** *De referentie(s) voor de classificatie moet(en) bestaan uit: de Staat die partij is bij het RID waar de classificatiecode overeenkomstig bijzondere bepaling 645 van 3.3.1 is goedgekeurd, aangegeven door het onderscheidingsteken voor voertuigen in het internationaal wegverkeer (XX)<sup>6</sup>, de identificatie van de bevoegde autoriteit (YY) en een unieke referentie naar een serie (ZZZZ). Voorbeelden van dergelijk referenties voor classificaties zijn:*

*GB/HSE123456  
D/BAM1234*

#### 5.4.1.2.2 **Aanvullende bepalingen voor klasse 2**

- a. Bij het vervoer van mengsels (zie 2.2.2.1.1) in reservoirwagens, batterijwagens, wagens met afneembare tanks, transporttanks, tankcontainers of MEGC's moet de samenstelling van het mengsel in vol-% of massa-% zijn aangegeven. Bestanddelen met een concentratie lager dan 1% behoeven niet te worden aangegeven (zie ook 3.1.2.8.1.2). De samenstelling van het mengsel hoeft niet te worden aangegeven indien ter aanvulling van de juiste vervoersnaam de op grond van bijzondere bepaling 581, 582 of 583 toegestane technische benamingen worden gebruikt.
- b. Bij het vervoer van flessen, grote cilinders, drukvaten, cryo-houders en flessenbatterijen, onder de voorwaarden van 4.1.6.10, moet de volgende verklaring in het vervoersdocument zijn opgenomen: "VERVOER VOLGENS 4.1.6.10".
- c. Bij vervoer van reservoirwagens, die in ongereinigde toestand zijn gevuld, moet op het vervoersdocument als massa van het goed worden aangegeven: de som van de bijgevoelde massa en de restlading; deze som komt overeen met het verschil tussen de totale massa van de gevulde reservoirwagen en de aangegeven eigen massa. Bovendien mag een aanduiding "BIJGEVULDE MASSA ... KG" worden vermeld.
- d. Voor reservoirwagens, tankcontainers en transporttanks die sterk gekoelde, vloeibaar gemaakte gassen vervoeren, moet de afzender op het vervoersdocument de datum vermelden waarop de werkelijke verblijftijd eindigt, en wel als volgt:

"EINDE VERBLIJFTIJD ..... (DD/MM/JJJJ)".

- e. Voor vervoer van UN-nr. 1012 moet in het vervoersdocument de naam van het specifieke gas dat wordt vervoerd (zie bijzondere bepaling 398 van hoofdstuk 3.3) na de juiste vervoersnaam tussen haakjes worden aangegeven.

#### 5.4.1.2.3 **Aanvullende bepalingen voor zelfontledende stoffen van klasse 4.1 en organische peroxiden van klasse 5.2**

##### 5.4.1.2.3.1 (Gereserveerd)

5.4.1.2.3.2 Indien de bevoegde autoriteit voor bepaalde zelfontledende stoffen van klasse 4.1 en bepaalde organische peroxiden van klasse 5.2 heeft toegestaan dat het etiket volgens model nr.1 voor een bepaalde verpakking achterwege kan blijven (zie 5.2.2.1.9), moet de volgende verklaring in het vervoersdocument zijn opgenomen: "HET ETIKET VOLGENS MODEL NR. 1 IS NIET VEREIST".

5.4.1.2.3.3 Indien zelfontledende stoffen en organische peroxiden worden vervoerd onder omstandigheden waarvoor goedkeuring is vereist (zie voor zelfontledende stoffen 2.2.41.1.13 en 4.1.7.2.2; zie voor organische peroxiden 2.2.52.1.8 en 4.1.7.2.2, alsmede bijzondere bepaling TA2 in 6.8.4), moet een verklaring van die strekking in het vervoersdocument zijn opgenomen, bijv. "VERVOER VOLGENS 2.2.52.1.8".

Een kopie van de goedkeuring door de bevoegde autoriteit met de vervoersvoorwaarden moet aan het vervoersdocument zijn toegevoegd. Deze moet in een officiële taal van het land van verzending zijn gesteld en ook, indien deze taal niet het Engels, Frans, Duits of Italiaans is, in het Engels, Frans, Duits of Italiaans, tenzij eventuele overeenkomsten, die tussen de bij het vervoer betrokken landen gesloten zijn, anders bepalen.

<sup>6</sup> Onderscheidingsteken van de staat van inschrijving gebruikt op motorvoertuigen en aanhangwagens in het internationale wegverkeer, bijv. overeenkomstig het Verdrag van Geneve nopens het wegverkeer van 1949 of het Verdrag van Wenen inzake het wegverkeer van 1968.

- 5.4.1.2.3.4 Indien een monster van een zelfontledende stof (zie 2.2.41.1.15) of een organisch peroxide (zie 2.2.52.1.9) wordt vervoerd, moet een verklaring van die strekking in het vervoersdocument zijn opgenomen, bijv. "VERVOER VOLGENS 2.2.52.1.9".
- 5.4.1.2.3.5 Indien zelfontledende stoffen van type G [zie het Handboek beproevingen en criteria, Deel II, paragraaf 20.4.2 g)] worden vervoerd, mag de volgende verklaring in het vervoersdocument worden opgenomen: "GEEN ZELFONTLEDENDE STOF VAN KLASSE 4.1".
- Indien organische peroxiden van type G [zie het Handboek beproevingen en criteria, Deel II, paragraaf 20.4.3 g)] worden vervoerd, mag de volgende verklaring in het vervoersdocument worden opgenomen: "GEEN STOF VAN KLASSE 5.2".
- 5.4.1.2.4 **Aanvullende bepalingen voor klasse 6.2**
- In aanvulling op de informatie betreffende de geadresseerde [zie 5.4.1.1.1 h)], moet de naam en het telefoonnummer van een verantwoordelijke persoon worden aangegeven.
- 5.4.1.2.5 **Aanvullende bepalingen voor klasse 7**
- 5.4.1.2.5.1 Bij elke zending met stoffen van klasse 7 moet in het vervoersdocument, indien van toepassing, de volgende informatie in de onderstaande volgorde direct na de informatie conform 5.4.1.1.1 a) tot en met c) en k) worden vermeld:
- a) de naam of het symbool van elke radionuclide of, bij mengsels van radionucliden, een geschikte algemene omschrijving of een lijst van de meest beperkende nucliden;
  - b) een beschrijving van de fysische en chemische toestand van de stof, of de aanduiding dat het een radioactieve stof in speciale toestand of een gering verspreidbare radioactieve stof betreft. Een chemische verzamelaanduiding is aanvaardbaar voor de chemische hoedanigheid. Voor radioactieve stoffen met bijkomend gevaar, zie bijzondere bepaling 172, paragraaf c), van hoofdstuk 3.3;
  - c) de hoogste activiteit van de radioactieve inhoud tijdens het vervoer, uitgedrukt in becquerel (Bq) met een bijbehorend SI-symbool voor het voorvoegsel (zie 1.2.2.1). Bij splijtbare stoffen mag de massa van de splijtbare stoffen (of indien van toepassing bij mengsels de massa van elk splijtbaar nuclide) in gram (g), of veelvoud daarvan, worden gebruikt in plaats van de activiteit.
  - d) de categorie van het de verpakking, de oververpakking of containers zoals toegekend op basis van 5.1.5.3.4, d.w.z. I-WIT, II-GEEL of III-GEEL;
  - e) de TI zoals bepaald op basis van 5.1.5.3.1 en 5.1.5.3.2 (behalve voor categorie I-WIT);
  - f) voor splijtbare stoffen:
    - i) verzonden onder een van de vrijstellingen van 2.2.7.2.3.5 a) tot en met f), verwijzing naar die paragraaf;
    - ii) verzonden onder 2.2.7.2.3.5 c) tot en met e), de totale massa van splijtbare nucliden;
    - iii) onderdeel van een collo waarvoor een van de paragrafen 6.4.11.2 a) tot en met c) of 6.4.11.3 wordt toegepast, verwijzing naar die paragraaf;
    - iv) de criticaliteit-veiligheidsindex, voor zover van toepassing;
  - g) het identificatiekenmerk voor elk certificaat van goedkeuring van een bevoegde autoriteit (radioactieve stoffen in speciale toestand, gering verspreidbare radioactieve stoffen, splijtbare stoffen vrijgesteld onder 2.2.7.2.3.5 f), speciale regeling, model van collo of verzending) van toepassing zijnde op de zending;
  - h) voor zendingen met meer dan één collo moet de in 5.4.1.1.1 en in a) tot en met g) hierboven voorgeschreven informatie voor elk collo worden aangegeven. Voor colli in een oververpakking, in een container of een wagen moet een gedetailleerde opgave van de inhoud van elk collo binnen de oververpakking, de container of wagen worden bijgevoegd. Indien op een plaats van tussentijdse lossing colli worden gehaald uit de oververpakking, de container of de wagen, dan moeten de bijbehorende vervoersdocumenten beschikbaar worden gesteld;
  - i) indien een zending wordt verzonden onder exclusief gebruik, de aanduiding "VERZENDING ONDER EXCLUSIEF GEBRUIK"; en
  - j) bij LSA-II- of LSA-III-stoffen en bij SCO-I, SCO-II en SCO-III de totale activiteit van de zending als veelvoud van  $A_2$ . Bij radioactieve stoffen waarvoor de waarde van  $A_2$  onbepikt is, moet het veelvoud van  $A_2$  gelijk aan nul zijn.
- 5.4.1.2.5.2 De afzender moet aan het vervoersdocument een verklaring toevoegen met betrekking tot de maatregelen die eventueel door de vervoerder moeten worden genomen. De verklaring moet gesteld zijn in de talen die noodzakelijk worden geacht door de vervoerder of de betrokken autoriteiten, en moet ten minste de volgende informatie bevatten:
- a) aanvullende maatregelen voor het laden, het vastzetten, het vervoer, de behandeling en het lossen van het collo, de oververpakking of de container met inbegrip van eventuele bijzondere voorschriften voor de belading in verband met de veilige warmteafvoer [zie bepaling CW33 (3.2) van 7.5.11], of een verklaring dat dergelijke

maatregelen niet noodzakelijk zijn;

b) beperkingen ten aanzien van de vervoerswijze of het type wagen en eventueel noodzakelijke aanwijzingen voor de te volgen route;

c) noodmaatregelen in verband met de aard van de zending.

5.4.1.2.5.3 In alle gevallen van internationaal vervoer van colli, waarvoor goedkeuring door de bevoegde autoriteit van het model of de zending is vereist, waarvoor verschillende typen goedkeuring van toepassing zijn in de verschillende landen die bij de zending zijn betrokken, moet het UN-nummer en de juiste vervoersnaam voorgeschreven in 5.4.1.1.1 in overeenstemming zijn met het certificaat van het land van oorsprong van het model.

5.4.1.2.5.4 De vereiste certificaten van de bevoegde autoriteit behoeven niet noodzakelijkerwijs aanwezig te zijn bij de zending. De afzender moet deze voorafgaand aan het laden en lossen ter beschikking stellen aan de vervoerder(s).

5.4.1.3 (Gereserveerd)

#### 5.4.1.4 **Model en te gebruiken taal**

5.4.1.4.1 Het vervoersdocument moet worden ingevuld in één of meer dan één taal, waarbij één van deze talen Engels, Frans of Duits is, tenzij eventuele overeenkomsten tussen de bij het vervoer betrokken landen anders bepalen.

Naast de in 5.4.1.1 en 5.4.1.2 voorgeschreven informatie moet ook een kruisje in het daarvoor bestemde vakje worden geplaatst indien het te gebruiken vervoersdocument daarin voorziet, bijv. de vrachtbrief overeenkomstig de CIM of de wagenbrief overeenkomstig het "Allgemeiner Vertrag für die Verwendung von Güterwagen" (AVV) <sup>7</sup>.

5.4.1.4.2 Voor zendingen, die op grond van de samenladingsverboden in 7.5.2 niet in één wagen of container samengeladen mogen worden, moeten afzonderlijke vervoersdocumenten worden opgemaakt. Bij multimodaal vervoer wordt aanbevolen aanvullend op het vervoersdocument gebruik te maken van documenten overeenkomstig het in sectie 5.4.5 weergegeven voorbeeld<sup>8</sup>

#### 5.4.1.5 **Niet-gevaarlijke goederen**

Indien goederen die in tabel A van hoofdstuk 3.2 met name worden genoemd, niet aan het RID onderworpen zijn, omdat zij volgens Deel 2 als niet-gevaarlijk worden beschouwd, mag de afzender in het vervoersdocument een verklaring van die strekking opnemen, bijv.

"GEEN GOEDEREN VAN KLASSE..."

**Opmerking:** Van deze bepaling mag in het bijzonder gebruik worden gemaakt, indien de afzender van mening is dat, vanwege de chemische eigenschappen van de vervoerde goederen (bijv. oplossingen en mengsels) of vanwege het feit dat dergelijke goederen op grond van andere voorschriften gevaarlijk geacht worden, de zending tijdens het vervoer aan controle zou kunnen worden onderworpen.

#### 5.4.2 **Container-/voertuigbeladingscertificaat**

**Opmerking:** Wanneer in deze sectie over "voertuig" wordt gesproken, kan hieronder ook "wagen" worden verstaan.

Indien het vervoer van gevaarlijke goederen in een container voorafgaat aan een zeereis, moet een container-/voertuigbeladingscertificaat overeenkomstig sectie 5.4.2 van de IMDG Code<sup>2</sup> aan de maritieme vervoerder worden verschaft door de voor het beladen van de container verantwoordelijke personen<sup>3</sup>.

De functies van het onder 5.4.1 vereiste vervoersdocument en van het container-/voertuigbeladingscertificaat zoals hierboven genoemd, mogen in een enkel document worden opgenomen (zie het voorbeeld in 5.4.5).

Indien deze functies in een enkel document zijn opgenomen, kan ook worden volstaan met een verklaring in het vervoersdocument dat de belading van de container of het voertuig is uitgevoerd overeenkomstig de van toepassing zijnde reglementen van de vervoerwijzen tezamen met de identificatie van de voor het container-/voertuigbeladingscertificaat verantwoordelijke persoon.

---

<sup>7</sup> Gepubliceerd door het AVV-bureau, Avenue Louise, 500, BE-1050 Brussel, [www.gcubureau.org](http://www.gcubureau.org)

<sup>8</sup> Indien hiervan gebruik gemaakt wordt kunnen de desbetreffende aanbevelingen van het Centrum van de Verenigde Naties UNECE voor de Vergemakkelijking van Handel en Elektronische Transacties (UN/CEFACT) worden geraadpleegd, in het bijzonder Aanbeveling nr.1 (Modellen voor Handelsdocumenten van de Verenigde Naties) (ECE/TRADE/137, uitgave 81.3), Modellen voor Handelsdocumenten van de Verenigde Naties - Richtlijnen voor Toepassingen (ECE/TRADE/270, uitgave 2002), Aanbeveling nr. 11 (Documentatieaspecten van het Internationale Vervoer van Gevaarlijke Goederen (ECE/TRADE/204, uitgave 96.1 - thans in revisie) en Aanbeveling nr. 22 (Modellen voor genormaliseerde Verzendingsinstructies) (ECE/TRADE/168, uitgave 1989).  
Zie ook de Samenvatting van Aanbevelingen van de UN/CEFACT voor de Vergemakkelijking van de Handel (ECE/TRADE/346, uitgave 2006) en de Gids van de Verenigde Naties van Elementen van Handelsgegevens (UNTDDED) (ECE/TRADE/362, uitgave 2005).

- 1) Indien hiervan gebruik gemaakt wordt kunnen de desbetreffende aanbevelingen van het Centrum van de Verenigde Naties UNECE voor de Vergemakelijking van Handel en Electronische Transacties (UN/CEFACT) worden geraadpleegd, in het bijzonder Aanbeveling nr.1 (Modellen voor Handelsdocumenten van de Verenigde Naties) (ECE/TRADE/137, uitgave 81.3), Modellen voor Handelsdocumenten van de Verenigde Naties -Richtlijnen voor Toepassingen (ECE/TRADE/270, uitgave 2002), Aanbeveling nr. 11 (Documentatieaspecten van het Internationale Vervoer van Gevaarlijke Goederen (ECE/TRADE/204, uitgave 96.1 - thans in revisie) en Aanbeveling nr. 22 (Modellen voor genormaliseerde Verzendingsinstructies) (ECE/TRADE/168, uitgave 1989).

Zie ook de Samenvatting van Aanbevelingen van de UN/CEFACT voor de Vergemakelijking van de Handel (ECE/TRADE/346, uitgave 2006) en de Gids van de Verenigde Naties van Elementen van Handelsgegevens (UNTDDED) (ECE/TRADE/362, uitgave 2005).

- 2) Richtlijnen voor gebruik in de praktijk en bij de opleiding voor het laden van goederen in transporteenheden zijn ook opgesteld door de Internationale Maritieme Organisatie (IMO), de Internationale Arbeidsorganisatie (ILO) en de Economische commissie voor Europa van de Verenigde Naties (UNECE) en zijn gepubliceerd door IMO ["IMO/ILO/UN-ECE Praktijkcode voor het stuwen van laadeenheden (Code of Practice for Packing of Cargo Transport Units (CTU code)".
- 3) Sectie 5.4.2 van de IMDG Code (amendment 40-20) schrijft het volgende voor:

"5.4.2 Container-/voertuigbeladingscertificaat

Indien het vervoer van gevaarlijke goederen in een voertuig voorafgaat aan een zeereis, kan een "container-/voertuigbeladingscertificaat" overeenkomstig sectie 5.4.2 van de IMDG Code5, 6 bij het vervoerdocument zijn gevoegd.

5.4.2.1 Indien gevaarlijke goederen in een container of voertuig worden verpakt of geladen, moeten de voor het beladen van de container of het voertuig verantwoordelijke personen een "container-/voertuigbeladingscertificaat" verschaffen, waarin het (de) container-/voertuig-/eenheidsidentificatie-nummer(s) vermeld staan en officieel verklaren dat de operatie uitgevoerd is in overeenstemming met de volgende voorwaarden:

- a) De container/het voertuig was schoon, droog en leeg en ogenschijnlijk geschikt voor ontvangst van de goederen;
- b) Colli, die gescheiden moeten worden overeenkomstig van toepassing zijnde eisen tot gescheiden houden, zijn niet gezamenlijk op of in de container/het voertuig verpakt [tenzij overeenkomstig 7.3.4.1 (van de IMDG Code) goedgekeurd door de betrokken bevoegde autoriteit!];
- c) Alle colli zijn uitwendig geïnspecteerd op schade en alleen gave colli zijn geladen;
- d) Vaten zijn rechtstandig gestuwd, tenzij door de bevoegde autoriteit anders toegestaan, en alle goederen zijn op deugdelijke wijze geladen en, zo nodig, voldoende vastgezet met vastzettingmateriaal passend bij de wijze(n) van vervoer voor het voorgenomen traject;
- e) Losgestorte goederen zijn gelijkmatig over de container / het voertuig verdeeld;
- f) Voor zendingen waaronder begrepen goederen van klasse 1, met uitzondering van subklasse 1.4, is de container/het voertuig constructief geschikt overeenkomstig 7.1.1 (van de IMDG Code);
- g) De container/het voertuig en de colli zijn in voorkomend geval op deugdelijke wijze gemerkt en geëtiketteerd;
- h) Wanneer stoffen die een verstikkingsgevaar met zich meebrengen worden gebruikt voor koelings- of conditioneringsdoeleinden (zoals droogijs (UN 1845) of stikstof, sterk gekoeld, vloeibaar (UN 1977) of argon, sterk gekoeld, vloeibaar (UN 1951)), wordt de container / het voertuig uitwendig gemerkt in overeenstemming met 5.5.3.6 (van de IMDG Code); en
- i) Voor elke zending gevaarlijke goederen die in de container/het voertuig geladen is, is een vervoerdocument voor gevaarlijke goederen, zoals aangegeven in 5.4.1 (van de IMDG Code), ontvangen.

Opmerking: Het container-/voertuigbeladingscertificaat is voor transporttanks niet vereist.

5.4.2.2 De in het vervoerdocument gevaarlijke goederen en het container-/voertuigbeladingscertificaat vereiste informatie mag in een enkel document worden opgenomen; zo niet, dan moeten deze documenten aan elkaar zijn gehecht. Indien de informatie in een enkel document opgenomen wordt, moet het document een ondertekende verklaring omvatten, zoals "It is declared that the packing of the goods into the container/vehicle has been carried out in accordance with the applicable provisions" (Hierbij wordt verklaard dat het laden van de goederen in de container/ het voertuig uitgevoerd is in overeenstemming met de van toepassing zijnde voorschriften). Deze verklaring moet worden gedateerd en de persoon die deze verklaring ondertekent, moet op het document herkenbaar worden gemaakt.

5.4.2.3 Indien het container-/voertuigbeladingscertificaat aan de vervoerder wordt aangeboden door middel van elektronische gegevensverwerking (EDP) of elektronische gegevensuitwisseling (EDI) als overdrachtstechniek, mag/mogen de handtekening(en) elektronische handtekening(en) zijn of worden vervangen door de naam/namen (in hoofdletters) van de persoon die gerechtigd is te tekenen.

5.4.2.4 Indien het container-/voertuigbeladingscertificaat aan de vervoerder wordt aangeboden door middel van elektronische gegevensverwerking (EDP) of elektronische gegevensuitwisseling (EDI) en indien vervolgens de gevaarlijke goederen worden overgedragen aan een vervoerder die een container-/voertuigbeladingscertificaat eist, moet de vervoerder garanderen dat het papieren document het volgende aangeeft "het origineel is elektronisch ontvangen" en dat de naam van de ondertekenaar in hoofdletters is aangegeven."

## 5.4.3 **Schriftelijke instructies**

- 5.4.3.1 Als hulpmiddel tijdens een noodsituatie, die kan voorkomen tijdens het vervoer, moeten schriftelijke instructies in de in 5.4.3.4 gespecificeerde vorm worden meegevoerd in de cabine van de machinist en zij moeten snel beschikbaar zijn.
- 5.4.3.2 Deze instructies moeten door de vervoerder aan de machinist(en) worden verschaft vóór het begin van de reis en gesteld zijn in een taal/talen die hij/zij kan (kunnen) lezen en begrijpen. De vervoerder moet waarborgen dat de machinist de instructies begrijpt en in staat is deze naar behoren toe te passen.
- 5.4.3.3 Vóór het begin van zijn reis moet de machinist de schriftelijke instructies raadplegen wat betreft bijzonderheden van de te treffen maatregelen in het geval van een ongeval of een voorval en daarbij rekening houden met de informatie over de gevaarlijke goederen aan boord die de vervoerder hem heeft verstrekt.
- 5.4.3.4 De schriftelijke instructies moeten wat betreft inhoud overeenkomen met het volgende model van vier bladzijden.











## SCHRIFTELIJKE INSTRUCTIES VOLGENS HET RID













### Maatregelen in het geval van een ongeval of voorval waarbij (waarschijnlijk) gevaarlijke goederen zijn betrokken.

In het geval van een ongeval of voorval dat tijdens het vervoer kan voorkomen of optreden, moet de machinist de volgende maatregelen treffen, indien dit veilig en praktisch uitvoerbaar is <sup>a</sup>:

- Breng de trein/rangeerbeweging op een geschikte plaats tot stilstand, daarbij rekening houdend met het soort gevaar (bijv. brand, verlies van lading), plaatselijke omstandigheden (bijv. tunnel, bebouwd gebied) en mogelijke handelingen door de hulpverlenende diensten (bereikbaarheid, evacuatie), zonodig met instemming van de infrastructuurbeheerder.
- Stel de locomotief buiten bedrijf overeenkomstig de materieelgids.
- Vermijd ontstekingsbronnen en in het bijzonder, rook niet, gebruik geen elektronische sigaretten of soortgelijke apparaten en schakel geen elektrische apparaten in.
- Leef de aanvullende aanwijzingen na die zijn toegekend aan de gevaren van alle betrokken gevaarlijke goederen in de navolgende tabel. De gevaren komen overeen met het nummer van het model gevaarsetiket en het kenmerk toegekend aan de goederen tijdens het vervoer;
- Informeer de infrastructuurbeheerder of de hulpverlenende diensten, waarbij zo veel mogelijk informatie over het ongeval of voorval en de betrokken gevaarlijke goederen wordt gegeven, rekening houdend met de instructies van de vervoerder.
- Houd informatie over gevaarlijke goederen die worden vervoerd (zonodig de vervoersdocumenten) beschikbaar voor de hulpverleners bij hun aankomst of zorg dat deze beschikbaar worden gesteld door middel van elektronische gegevensuitwisseling (EDI).
- Trek de voorgeschreven waarschuwende kleding aan wanneer u de locomotief verlaat.
- Gebruik zonodig andere beschermende uitrusting.
- Ga weg uit de onmiddellijke omgeving van het ongeval of voorval en adviseer andere personen weg te gaan en volg het advies op van de leidinggevendenden van dienst (intern en extern).
- Loop niet in vrijgekomen stoffen of raak ze niet aan en vermijd inademing van gassen, rook, stof en dampen door boven de wind te blijven.
- Verwijder alle verontreinigde kleding en voer deze op veilige wijze af.



<sup>a</sup> Aanwijzingen, opgenomen in spoorwegreglementen en in voorschriften voor de spoorwegexploitatie, moeten worden nageleefd.

Aanvullende aanwijzingen voor machinisten betreffende de gevaarseigenschappen van gevaarlijke goederen per klasse en betreffende te nemen maatregelen afhankelijk van de heersende omstandigheden		
(Grote) gevaarsetiketten, beschrijving van de gevaren	Gevaarseigenschappen	Aanvullende aanwijzingen
(1)	(2)	(3)
Ontpofbare stoffen en voorwerpen  1 1.5 1.6	Kunnen uiteenlopende eigenschappen en effecten bezitten, zoals massadetonatie, scherfwerking, intense brand/warmtestroomdichtheid, vorming van verblindend licht, hard lawaai of rook. Gevoelig voor schokken en/of stoot en/of warmte.	Zoek dekking maar blijf op afstand van ramen.
Ontpofbare stoffen en voorwerpen  1.4	Gering explosie- en brandgevaar.	Zoek dekking.
Brandbare gassen  2.1	Brandgevaar. Explosiegevaar. Kan onder druk staan. Verstikkingsgevaar. Kan verbranding en/of bevrozing veroorzaken. Houders/tanks kunnen bij verhitting ontploffen.	Zoek dekking. Blijf weg uit laaggelegen gebieden.
Niet brandbare, niet giftige gassen  2.2	Verstikkingsgevaar. Kan onder druk staan. Kan bevrozing veroorzaken. Houders/tanks kunnen bij verhitting ontploffen.	Zoek dekking. Blijf weg uit laaggelegen gebieden.
Giftige gassen  2.3	Vergiftigingsgevaar. Kan onder druk staan. Kan verbranding en/of bevrozing veroorzaken. Houders/tanks kunnen bij verhitting ontploffen.	Zoek dekking. Blijf weg uit laaggelegen gebieden.
Brandbare vloeistoffen  3	Brandgevaar. Explosiegevaar. Houders/tanks kunnen bij verhitting ontploffen.	Zoek dekking Blijf weg uit laaggelegen gebieden
Brandbare vaste stoffen, zelfontledende stoffen, polymeriserende stoffen en vaste ontpofbare stoffen in niet explosieve toestand  4.1	Brandgevaar. Ontvlambaar of brandbaar, kunnen worden ontstoken door hitte, vonken of vlammen. Kan zelfontledende stoffen bevatten die exotherm kunnen ontlede ingeval van toevoer van warmte, contact met andere stoffen (zoals zuren, verbindingen van zware metalen of aminen), wrijving of stoot. Dit kan leiden tot de ontwikkeling van schadelijke en brandbare gassen of dampen of zelfontbranding. Houders/tanks kunnen bij verhitting ontploffen. Gevaar voor explosie van ontpofbare stoffen in niet-explosieve toestand nadat desensibilisering verloren is gegaan	
Voor zelfontbranding vatbare stoffen  4.2	Brandgevaar door spontane ontbranding indien colli zijn beschadigd of de inhoud is vrijgekomen. Kan heftig met water reageren.	
Stoffen die in contact met water brandbare gassen ontwikkelen  4.3	Brand- en explosiegevaar in contact met water.	

Aanvullende aanwijzingen voor machinisten betreffende de gevaarseigenschappen van gevaarlijke goederen per klasse en betreffende te nemen maatregelen afhankelijk van de heersende omstandigheden		
(Grote) gevaarsetiketten, beschrijving van de gevaren	Gevaarseigenschappen	Aanvullende aanwijzingen
(1)	(2)	(3)
Oxiderende stoffen  5.1	Gevaar van heftige reactie, ontsteking en explosie in contact met brandbare stoffen.	
Organische peroxiden  5.2	Gevaar van exotherme ontleding bij hoge temperaturen, in contact met andere stoffen (zoals zuren, verbindingen van zware metalen of aminen), wrijving of stoot. Dit kan leiden tot ontwikkeling van schadelijke en brandbare gassen of dampen of spontane ontbranding.	
Giftige stoffen  6.1	Gevaar van vergiftiging door inademing, contact met de huid of inslikken. Gevaar voor het aquatisch milieu of het rioleringsstelsel.	
Infectieuze (besmettelijke) stoffen  6.2	Besmettingsgevaar. Kan ernstige ziekte veroorzaken bij mensen of dieren. Gevaar voor het aquatisch milieu of het rioleringsstelsel.	
Radioactieve stoffen  7A  7B  7C  7D	Gevaar van opname en externe straling.	Tijdsduur van blootstelling beperken.
Splijtbare stoffen  7E	Gevaar van een nucleaire kettingreactie.	
Bijtende stoffen  8	Gevaar van verbranding door bijtende werking. Kunnen onderling, met water en met andere stoffen heftig reageren. Vrijgekomen stof kan bijtende dampen ontwikkelen. Gevaar voor het aquatisch milieu of het rioleringsstelsel.	
Diverse gevaarlijke stoffen en voorwerpen  9  9A	Gevaar van verbranding. Brandgevaar. Explosiegevaar. Gevaar voor het aquatisch milieu of het rioleringsstelsel.	

**Opm. 1:** Voor gevaarlijke goederen met diverse gevaren en voor gemengde ladingen, moet elke rubriek die van toepassing is, in acht worden genomen.

**Opm. 2:** De aanvullende aanwijzingen in kolom (3) van de tabel kunnen worden aangepast om rekening te houden met de klassen van de te vervoeren gevaarlijke goederen en hun vervoermiddelen, zonedig aangevuld overeenkomstig bestaande nationale specificaties.

Aanvullende aanwijzingen voor machinisten betreffende de gevareigenschappen, aangegeven door symbolen of kenmerken en betreffende te nemen maatregelen afhankelijk van de heersende omstandigheden		
Kenmerk	Gevareigenschappen	Aanvullende aanwijzingen
(1)	(2)	(3)
 Milieugevaarlijke stoffen	Gevaar voor het aquatisch milieu of het rioleringsysteem.	
 Verwarmde stoffen	Gevaar van verbranding door hitte.	Vermijd contact met hete delen van de wagen of container en met vrijgekomen stoffen.

#### Uitrusting voor persoonlijke bescherming die zich moet bevinden in de cabine van de machinist

De volgende uitrusting <sup>a</sup> moet zich moet bevinden in de cabine van de machinist:

- een draagbaar verlichtingsapparaat;

voor de machinist:

- geschikte waarschuwendende kleding.

<sup>a</sup> De uitrusting die ter beschikking moet worden gehouden moet zonodig worden aangevuld overeenkomstig bestaande nationale specificaties.

#### **5.4.4 Bewaring van informatie over het vervoer van gevaarlijke goederen**

5.4.4.1 De afzender en de vervoerder moeten gedurende een periode van ten minste drie maanden een kopie bewaren van het vervoersdocument voor gevaarlijke goederen en de bijkomende informatie en documentatie, zoals aangegeven in het RID.

5.4.4.2 Indien de documenten elektronisch of in een computersysteem worden opgeslagen, moeten de afzender en de vervoerder in staat zijn deze in gedrukte vorm te reproduceren.

#### **5.4.5 Voorbeeld van een formulier voor multimodaal vervoer van gevaarlijke goederen**

Voorbeeld van een formulier dat voor multimodaal vervoer van gevaarlijke goederen kan worden gebruikt als een gecombineerd document voor de verklaring inzake gevaarlijke goederen en het containerbeladingscertificaat.

**MULTIMODAL DANGEROUS GOODS FORM**

BLACK HATCHINGS BLACK HATCHINGS BLACK HATCHINGS BLACK HATCHINGS BLACK HATCHINGS BLACK HATCHINGS BLACK HATCHINGS

\* FOR DANGEROUS GOODS: you must specify: UN No., proper shipping name, hazard class, packing group (where assigned) and any other element of information required under applicable national and international regulations

1. Shipper / Consignor /Sender	2. Transport document number			
	3. Page 1 of	Pages	4. Shipper's reference	
			5. Freight Forwarder's reference	
6. Consignee	7. Carrier (to be completed by the carrier)			
<b>SHIPPER'S DECLARATION</b> I hereby declare that the contents of this consignment are fully and accurately described below by the proper shipping name, and are classified, packaged, marked and labeled /placarded and are in all respects in proper condition for transport according to the applicable international and national governmental regulations.				
8. This shipment is within the limitations prescribed for: (Delete non-applicable)			9. Additional handling information	
PASSENGER AND CARGO AIRCRAFT ONLY	CARGO AIRCRAFT			
10. Vessel / flight no. and date	11. Port / place of loading			
12. Port / place of discharge	13. Destination			
14. Shipping marks	*Number and kind of packages; description of goods	Gross mass (kg)	Net mass	Cube (m <sup>3</sup> )
15. Container identification No./ vehicle registration No.	16. Seal number (s)	17. Container/vehicle size & type	18. Tare (kg)	19. Total gross mass (including tare) (kg)
<b>CONTAINER/VEHICLE PACKING CERTIFICATE</b> I hereby declare that the goods described above have been packed/loaded into the container/vehicle identified above in accordance with the applicable provisions ** <b>MUST BE COMPLETED AND SIGNED FOR ALL CONTAINER/VEHICLE LOADS BY PERSON RESPONSIBLE FOR PACKING/LOADING</b>		<b>21. RECEIVING ORGANISATION RECEIPT</b> Received the above number of packages/containers/trailers in apparent good order and condition unless stated hereon: RECEIVING ORGANISATION REMARKS:		
20. Name of company	Haulier's name	22. Name of company (OF SHIPPER PREPARING THIS NOTE)		
Name / Status of declarant	Vehicle reg. no.	Name / Status of declarant		
Place and date	Signature and date	Place and date		
Signature of declarant	DRIVER'S SIGNATURE	Signature of declarant		

\*\* See 5.4.2.

\* FOR DANGEROUS GOODS: you must specify: proper shipping name, hazard class, UN no., packing group (where assigned) and any other element of information required under applicable national and international regulations

1. Shipper / Consignor /Sender	2. Transport document number			
	3.	4. Shipper's reference		
	Page 2 of      Pages	5. Freight Forwarder's reference		
14. Shipping marks	* Number and kind of packages; description of goods	Gross mass (kg)	Net mass	Cube (m <sup>3</sup> )

BLACK HATCHINGS BLACK HATCHINGS BLACK HATCHINGS BLACK HATCHINGS BLACK HATCHINGS BLACK HATCHINGS

# HOOFDSTUK 5.5

## BIJZONDERE BEPALINGEN

**5.5.1** *(Geschrap)*

5.5.2 Bijzondere bepalingen van toepassing op gegaste laadeenheden (UN 3359)

**5.5.2.1** *Algemeen*

5.5.2.1.1 Gegaste laadeenheden (UN 3359) die geen andere gevaarlijke goederen bevatten zijn niet onderworpen aan enige bepaling van het RID anders dan die van deze sectie.

5.5.2.1.2 Indien de gegaste laadeenheid naast het gassingsmiddel beladen wordt met gevaarlijke goederen, zijn alle bepalingen van het RID die deze goederen betreffen (met inbegrip van het aanbrengen van grote etiketten, kenmerking en documentatie) van toepassing aanvullend op de bepalingen van de sectie.

5.5.2.1.3 Voor het vervoer van gegaste ladingen mogen uitsluitend laadeenheden worden gebruikt die op zodanige wijze gesloten kunnen worden dat de ontsnapping van gas tot een minimum wordt gereduceerd.

**5.5.2.2** *Opleiding*

Personen die betrokken zijn bij de behandeling van gegaste laadeenheden, moeten een opleiding hebben genoten die past bij hun verantwoordelijkheden.

**5.5.2.3** *Kenmerking en grote etiketten*

5.5.2.3.1 Een gegaste laadeenheid moet van een kenmerking zijn voorzien in de vorm van een waarschuwingsteken, zoals aangegeven in 5.5.2.3.2, dat op elk punt van toegang is aangebracht op een plaats waar het gemakkelijk kan worden gezien door personen die de laadeenheid openen of binnengaan. Deze kenmerking moet op de laadeenheid blijven totdat aan de volgende bepalingen is voldaan:

- a) de gegaste laadeenheid is geventileerd om schadelijke concentraties van het gassingsmiddel te verwijderen; en
- b) de gegaste goederen of stoffen zijn gelost.



### 5.5.2.3.2

Voor het waarschuwingsteken voor gegaste ladingen moet het model worden aangehouden zoals aangegeven in figuur 5.5.2.3.2.

**Figuur 5.5.2.3.2**

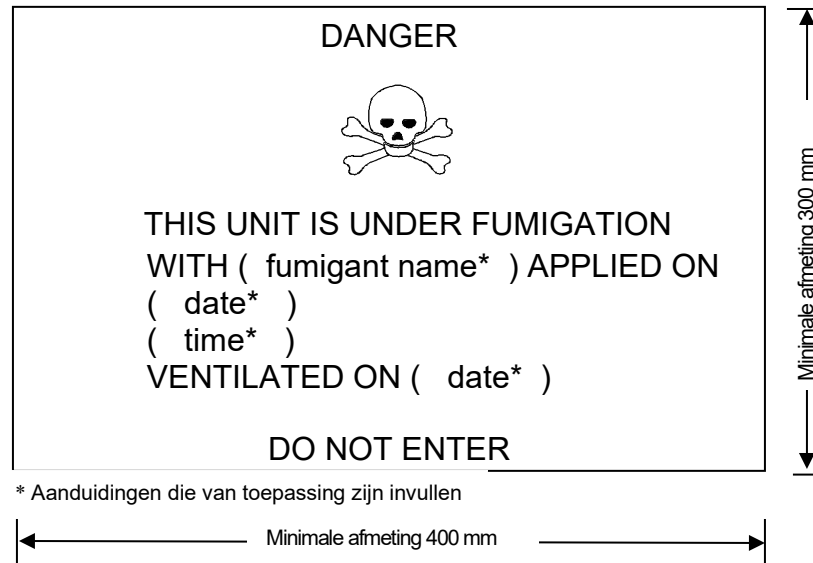

### **Waarschuwingsteken voor gegaste lading**

Het kenmerk moet rechthoekig zijn en mag niet kleiner zijn dan 400 mm breed en 300 mm hoog; de buitenste lijn moet ten minste 2 mm dik zijn. Het kenmerk moet zwart gedrukt zijn op een witte achtergrond, met letters van ten minste 25 mm hoog. Waar geen afmetingen zijn aangegeven, moeten alle kenmerken bij benadering in verhouding zijn tot de getoonde kenmerken.

### 5.5.2.3.3

Indien de gegaste laadeenheid volledig is geventileerd ofwel door de deuren van de eenheid te openen dan wel door mechanische ventilatie na gassing, moet de datum van ventilatie worden gemerkt op het waarschuwingsteken voor gegaste lading.

### 5.5.2.3.4

Wanneer de gegaste laadeenheid is geventileerd en gelost moet het waarschuwingsteken voor gegaste lading worden verwijderd.

### 5.5.2.3.5

Grote etiketten overeenkomstig model nr. 9 (zie 5.2.2.2) mogen niet worden aangebracht op een gegaste laadeenheid behalve indien dit is voorgeschreven voor andere stoffen en voorwerpen van klasse 9 die daarin zijn geladen.

## **5.5.2.4**

### ***Documentatie***

### 5.5.2.4.1

Documenten in verband met het vervoer van gegaste laadeenheden die niet volledig zijn geventileerd vóór het vervoer moeten de volgende informatie omvatten:

- a) "UN 3359, GEGASTE LAADENHEID, 9", of "UN 3359, GEGASTE LAADENHEID, klasse 9";
- b) de datum en de tijd van gassing; en
- c) het type en de hoeveelheid van het gebruikte gassingsmiddel.

Deze bijzonderheden moeten worden gesteld in een officiële taal van het land van afzending, en bovendien, indien die taal niet het Duits, Engels, Frans of Italiaans is, in het Duits, Engels, Frans of Italiaans, tenzij eventuele overeenkomsten, die tussen de bij het vervoer betrokken landen zijn afgesloten, anders bepalen.

- 5.5.2.4.2 De documenten mogen in een willekeurige vorm zijn, onder voorwaarde dat zij de informatie bevatten, voorgeschreven in 5.5.2.4.1. Deze informatie moet gemakkelijk zijn te identificeren en leesbaar en duurzaam zijn.
- 5.5.2.4.3 Er moeten instructies worden verschaft voor de verwijdering van alle resten van het gassingsmiddel met inbegrip van voorzieningen voor de gassing (indien deze zijn gebruikt).
- 5.5.2.4.4 Indien de gegaste laadeenheid volledig is geventileerd en de datum van ventilatie op het waarschuwingsteken is gemerkt (zie 5.5.2.3.3 en 5.5.2.3.4), is geen document vereist.

**5.5.3 Bijzondere bepalingen van toepassing op het vervoer van droogijs (UN1845) en op colli en wagens en containers met stoffen die een verstikkingsgevaar vertonen wanneer zij voor koelings- of conditioneringsdoeleinden worden gebruikt (zoals droogijs [UN 1845] of stikstof, sterk gekoeld, vloeibaar [UN 1977] of argon, sterk gekoeld, vloeibaar [UN 1951] of stikstof)**

***Opmerking: In de context van deze sectie kan de term "conditionering" in een breder verband worden gebruikt en omvat deze ook "bescherming".***

**5.5.3.1 Toepassingsgebied**

- 5.5.3.1.1 Deze sectie is niet van toepassing op stoffen die voor koelings- of conditioneringsdoeleinden kunnen worden gebruikt wanneer zij als zending gevaarlijke goederen worden vervoerd, uitgezonderd het vervoer van droogijs (UN-nr. 1845). In geval van vervoer als zending moeten deze stoffen onder de desbetreffende positie van tabel A van hoofdstuk 3.2 worden vervoerd overeenkomstig de bijbehorende vervoersvoorwaarden.

Voor UN-nr. 1845 zijn de in deze sectie vermelde vervoersvoorwaarden, uitgezonderd 5.5.3.3.1, van toepassing op alle soorten vervoer, als koel- of conditioneringsmiddel of als zending. Voor het vervoer van UN-nr. 1845 gelden geen andere voorschriften van het RID.

- 5.5.3.1.2 Deze sectie is niet van toepassing op gassen in koelingscycli.
- 5.5.3.1.3 Gevaarlijke goederen die tijdens het vervoer voor het koelen of conditioneren van tanks of MEGC's worden gebruikt, zijn niet aan de voorschriften van deze sectie onderworpen.
- 5.5.3.1.4 Wagens en containers met stoffen die voor koelings- of conditioneringsdoeleinden worden gebruikt, omvatten zowel wagens en containers met stoffen die voor koelings- of conditioneringsdoeleinden worden gebruikt binnen colli als wagens en containers met onverpakte stoffen die voor koelings- of conditioneringsdoeleinden worden gebruikt.
- 5.5.3.1.5 De subsecties 5.5.3.6 en 5.5.3.7 zijn uitsluitend van toepassing wanneer er in de wagen of container sprake is van feitelijk verstikkingsgevaar. Het is aan de betrokken deelnemers om dit gevaar te beoordelen, met inachtneming van de gevaren verbonden aan de stoffen die voor koelings- of conditioneringsdoeleinden worden gebruikt, de hoeveelheid van de vervoerde stoffen, de duur van de reis, de te gebruiken soorten omsluiting en de grenswaarden voor gasconcentraties zoals vermeld in de opmerking bij 5.5.3.3.3.

**5.5.3.2 Algemeen**

- 5.5.3.2.1 Wagens en containers waarin droogijs (UN1845) wordt vervoerd of met stoffen die tijdens het vervoer voor koelings- of conditioneringsdoeleinden (anders dan gassing) worden gebruikt, zijn aan geen enkele bepaling van het RID buiten die van deze sectie onderworpen.
- 5.5.3.2.2 Wanneer gevaarlijke goederen worden geladen in wagens of containers met stoffen die voor koelings- of conditioneringsdoeleinden worden gebruikt, zijn alle bepalingen van het RID betreffende deze gevaarlijke goederen van toepassing, naast de voorschriften van deze sectie.
- 5.5.3.2.3 (Gereserveerd)
- 5.5.3.2.4 Personen die betrokken zijn bij de behandeling of het vervoer van wagens en containers waarin droogijs (UN1845) wordt vervoerd of met stoffen die voor koelings- of conditioneringsdoeleinden

worden gebruikt, moeten een opleiding hebben genoten passend bij hun verantwoordelijkheden.

### **5.5.3.3 Colli die droogijs (UN 1845) of een koel- of conditioneringsmiddel bevatten**

5.5.3.3.1 Verpakte gevaarlijke goederen waarvoor koeling of conditionering vereist is en waaraan verpakkingsinstructie P203, P620, P650, P800, P901 of P904 van 4.1.4.1 is toegekend, moeten voldoen aan de relevante voorschriften van die verpakkingsinstructie.

5.5.3.3.2 Voor verpakte gevaarlijke goederen waarvoor koeling of conditionering vereist is en waaraan andere verpakkingsinstructies zijn toegekend, moeten de colli zeer lage temperaturen kunnen weerstaan, en ook mogen zij niet worden aangetast of aanmerkelijk worden verzwakt door het koel- of conditioneringsmiddel. De colli moeten ontworpen en geconstrueerd zijn om het vrijkomen van gas mogelijk te maken teneinde te verhinderen dat er een drukopbouw plaatsvindt die de verpakking zou kunnen doen barsten. De gevaarlijke goederen moeten zodanig worden verpakt dat verplaatsing na het verdwijnen van alle koel- of conditioneringsmiddelen verhinderd wordt.

5.5.3.3.3 Colli die droogijs (UN1845) of een koel- of conditioneringsmiddel bevatten, moeten worden vervoerd in goed geventileerde wagens en containers. Kenmerking overeenkomstig 5.5.3.6 is in dit geval niet vereist.

Ventilatie is niet vereist maar kenmerking overeenkomstig 5.5.3.6 is wel vereist indien:

- wordt voorkomen dat gas vanuit het laadcompartiment ontsnapt naar compartimenten die tijdens het vervoer toegankelijk zijn; of

- het laadcompartiment uit geïsoleerde, gekoelde of mechanisch gekoelde apparatuur bestaat, bijvoorbeeld zoals gedefinieerd in de Overeenkomst inzake het internationaal vervoer van aan bederf onderhevige levensmiddelen en het gebruik van speciale vervoermiddelen bij dit vervoer (ATP), en gescheiden is van compartimenten die tijdens het vervoer toegankelijk zijn.

**Opmerking:** In dit verband houdt "goed geventileerd" in dat er sprake is van een atmosfeer waarin de concentratie koolstofdioxide lager is dan 0,5 vol.-% en de concentratie zuurstof hoger is dan 19,5 vol.-%.

### **5.5.3.4 Kenmerking van colli die droogijs (UN 1845) of een koel- of conditioneringsmiddel bevatten**

5.5.3.4.1 Colli die droogijs (UN 1845) bevatten als zending moeten zijn voorzien van de kenmerking "KOOLDIOXIDE, VAST" of "DROOGIJS"; colli met gevaarlijke goederen die voor koeling of conditionering worden gebruikt, moeten van een kenmerking zijn voorzien bestaande uit de naam van die gevaarlijke goederen zoals aangegeven in kolom (2) van tabel A, hoofdstuk 3.2, gevolgd door de woorden "ALS KOELMIDDEL" of "ALS CONDITIONERINGSMIDDEL", naar gelang van het geval, in een officiële taal van het land van herkomst en tevens, indien die taal niet het Engels, Frans, Duits of Italiaans is, in het Engels, Frans, Duits of Italiaans, tenzij overeenkomsten tussen de bij het vervoersproces betrokken landen anders bepalen.

5.5.3.4.2 De merktekens moeten duurzaam en leesbaar zijn en worden aangebracht op een zodanige plaats en in een zodanig formaat in verhouding tot het collo dat zij duidelijk zichtbaar zijn.

### **5.5.3.5 Wagens en containers die onverpakt droogijs bevatten**

5.5.3.5.1 Indien droogijs in onverpakte vorm wordt gebruikt, mag dit niet rechtstreeks in contact komen met de metalen structuur van de wagen of container om verbrossing van het metaal te voorkomen. Er moeten maatregelen worden genomen om het droogijs adequaat van de wagen of container te isoleren door te voorzien in een tussenruimte van ten minste 30 mm (bijv. door het gebruik van geschikte materialen die zich kenmerken door een slechte warmtegeleiding, zoals houten planken, pallets, enz.).

5.5.3.5.2 Indien droogijs rond colli wordt geplaatst, moeten maatregelen worden genomen om ervoor te zorgen dat de colli tijdens het vervoer op hun oorspronkelijke positie blijven nadat het droogijs is verdwenen.

### **5.5.3.6 Kenmerking van wagens en containers**

5.5.3.6.1 Niet goed geventileerde wagens en containers met droogijs (UN 1845) of gevaarlijke goederen die

voor koelings- of conditioneringsdoeleinden worden gebruikt, moeten van een kenmerking zijn voorzien in de vorm van een waarschuwingsteken als aangegeven in 5.5.3.6.2, dat op elk punt van toegang is aangebracht op een plaats waar het gemakkelijk kan worden gezien door personen die de wagen of de container openen of betreden. Deze kenmerking moet op de wagen of container aanwezig blijven totdat aan de volgende voorwaarden is voldaan:

- a) de wagen of container is afdoende geventileerd om schadelijke concentraties van droogijs (UN 1845) of van het koel- of conditioneringsmiddel te verwijderen; en
- b) het droogijs (UN 1845) of de gekoelde of geconditioneerde goederen zijn gelost.

Zolang de wagen of container van de kenmerking is voorzien, moeten vóór het betreden ervan de nodige voorzorgsmaatregelen worden genomen. Beoordeeld moet worden of het nodig is te ventileren via de laaddeuren of langs andere weg (bijv. via mechanische ventilatie), en dit moet deel uitmaken van de opleiding van de betrokken personen.

5.5.3.6.2 Voor het waarschuwingsteken moet het model worden gebruikt zoals weergegeven in figuur 5.5.3.6.2.

**Figuur 5.5.3.6.2**

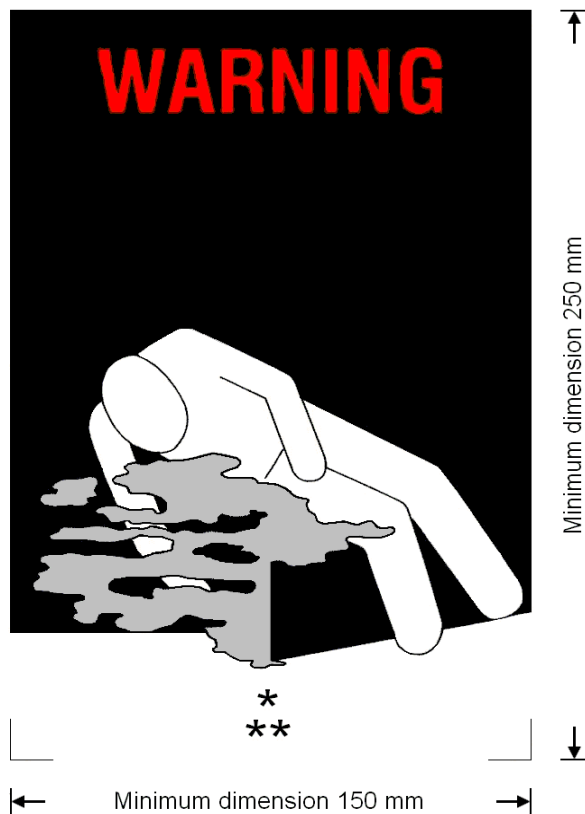

**Waarschuwingsteken voor verstikkingsgevaar op wagens en containers met koel- of conditioneringsmiddelen**

- \* Voeg de naam van het verstikkende gas dat is gebruikt of van het koel- of conditioneringsmiddel in zoals vermeld in tabel kolom (2) van tabel A van hoofdstuk 3.2. Voor de naam moeten hoofdletters worden gebruikt die alle op één regel staan en ten minste 25 mm hoog zijn. Als de juiste vervoersnaam te lang is voor de beschikbare ruimte mogen de letters worden verkleind tot de maximale grootte die wél op één regel past. Voorbeeld: "KOOLDIOXIDE, VAST". Aanvullende informatie zoals de woorden "ALS KOELMIDDEL" of "ALS CONDITIONERINGSMIDDEL" mogen

worden toegevoegd.

Het merkteken moet rechthoekig zijn, minimaal 150 mm breed en 250 mm hoog, en voorzien van het woord "WAARSCHUWING" in rode of zwarte letters met een hoogte van ten minste 25 mm. Waar geen afmetingen zijn aangegeven, moeten alle kenmerken bij benadering in verhouding zijn tot de getoonde kenmerken.

Het woord "WAARSCHUWING" en de woorden "ALS KOELMIDDEL" of "ALS CONDITIONERINGSMIDDEL", naargelang van toepassing, moeten in een officiële taal van het land van herkomst zijn aangegeven en tevens, indien die taal niet het Engels, Frans, Duits of Italiaans is, in het Engels, Frans, Duits of Italiaans, tenzij overeenkomsten tussen de bij het vervoer betrokken landen anders bepalen.

### **5.5.3.7 Documentatie**

5.5.3.7.1 Documenten (zoals een cognossement, een vrachlijst of een CMR/CIM-vrachtbrief) in verband met het vervoer van wagens of containers die droogijs (UN 1845) of stoffen bevatten of hebben bevat die voor koelings- of conditioneringsdoeleinden worden gebruikt en vóór het vervoer niet volledig zijn geventileerd, moeten de volgende informatie bevatten:

- a) het UN-nummer, voorafgegaan door de letters "UN"; en
- b) de naam als vermeld in kolom (2) van tabel A, hoofdstuk 3.2, naar gelang het geval gevolgd door de woorden "ALS KOELMIDDEL" of "ALS CONDITIONERINGSMIDDEL", naar gelang van het geval, in een officiële taal van het land van herkomst en tevens, indien die taal niet het Engels, Frans, Duits of Italiaans is, in het Engels, Frans, Duits of Italiaans, tenzij eventuele overeenkomsten tussen de bij het vervoersproces betrokken landen anders bepalen.

Bijvoorbeeld: UN 1845, KOOLDIOXIDE, VAST, ALS KOELMIDDEL

5.5.3.7.2 Het vervoersdocument mag eender welke vorm hebben, op voorwaarde dat het de informatie bevat als voorgeschreven in 5.5.3.7.1. Deze informatie moet gemakkelijk te identificeren, leesbaar en duurzaam zijn.

### **5.5.4 Gevaarlijke goederen deel uitmakend van in bedrijf zijnde uitrusting of bedoeld voor gebruik tijdens het vervoer, vastgemaakt aan of geplaatst in colli, oververpakkingen, containers of laadruimen**

5.5.4.1 Gevaarlijke goederen (zoals lithium batterijen, brandstofcellen) in uitrusting zoals data loggers en apparaten om de lading te volgen vastgemaakt aan of geplaatst in colli, oververpakkingen, containers of laadruimen zijn niet onderworpen aan de voorschriften van het RID, met uitzondering van het volgende:

- (a) de uitrusting moet in gebruik zijn of daarvoor zijn bedoeld gedurende het transport;
- (b) de aanwezige gevaarlijke goederen (bijv. lithium batterijen, brandstofcellen) moeten voldoen aan de voorschriften voor instructie en voor testmethodes zoals aangegeven in het RID; en
- (c) de uitrusting moet bestand zijn tegen schokken en trillingen die bij het transport normaliter voorkomen.

5.5.4.2 Wanneer bovengenoemde uitrusting wordt vervoerd als lading, dan moet de juiste positie uit Tabel A van Hoofdstuk 3.2. worden toegepast, en zijn alle voorschriften uit het RID van toepassing.